



周年報告

2022-2023年度

沙田公立學校



「樂育善莪、有教無類」

目 錄

辦學宗旨、我們的使命、我們的抱負、校訓.....	P1
1 學校資料	
1.1 學校簡介.....	P2
1.2 學校架構.....	P3
1.3 法團校董會.....	P4
1.4 教職員編制.....	P4
1.5 學生資料.....	P5
2 校務發展報告	
2.1 關注項目.....	P7
2.2 管理與組織.....	P14
2.3 學與教.....	P17
3 學生支援服務報告.....	P25
4 各項津貼運用報告.....	P30
4.1 學校發展津貼	
4.2 內地姊妹學校計劃津貼	
4.3 推廣閱讀津貼	
4.4 一筆過新科技支援課堂學習津貼	
4.5 全方位學習津貼	
4.6 校本課後學習及支援津貼	
4.7 學生活動支援津貼	
4.8 多元學習津貼	
4.9 公民與社會發展科津貼	
4.10 優質教育基金-管樂種籽培訓計劃	
4.11 優質教育基金-感知遊樂場計劃	
4.12 加強支援非華語學生的中文學與教津貼	
4.13 學校伙伴計劃津貼	
4.14 一筆過家長教育津貼	
5 學習活動及學生表現.....	P33
5.1 校外活動及比賽	
5.2 科組活動及訓練、其他活動	
5.3 學生獲獎一覽表	
5.4 學生卓越成就	
5.5 畢業生出路	
6 財務報告.....	P45
7 附件.....	P48

辦學宗旨

本校秉承「樂育菁莪、有教無類」的辦學精神和宗旨，為有特殊教育需要的兒童提供一個以知識、技能和獨立為本的全人教育，用以協助他們達致個人的發展，使成為一個愛自己、愛家庭、愛國家及對社會有貢獻的良好公民。

我們的使命

我們確信每一個學生都有學習能力，不論強弱、高低。我們對他們每一個都有期望、都有要求。所以學校的一切設計和考慮都是以學生為中心，以他們的最終利益為大前提。我們堅信學校是學生的學習基地，同時也是他們的第一個社會，學生才是學習主體；所以我們必須以學生為本，為他們提供適切的校本課程和訓練。我們致力培育學生的品德，鍛鍊他們的獨立能力，並協助他們建立正確及積極的價值觀和人生觀。

我們的抱負

我們要為學生提供良好的學習環境和一個均衡及適切的校本課程。我們要讓學生喜歡學習，在不同的階段都享有各種學習機會，以體驗課堂以外的生活。我們秉承學校的辦學精神，「樂育菁莪、有教無類」，因材施教，讓他們發揮潛能，盡展所長。我們致力訓練學生最終能融入社會，為社會服務。

校訓

以「忠、信、仁、愛、勤學、守禮」為校訓，作為培育學生成為一個對自己、對家庭、對國家及對社會有貢獻的良好公民。

1 學校資料

1.1 學校簡介

校監姓名	吳錦權 先生
校長姓名	吳月娥 女士
學校面積	10,750 平方米
辦學團體	沙田公立學校協會有限公司
宗教背景	無
創校年份	1982 年
學校類別	津貼男女校

➤ 班級及學額

班級		全校學額	學生入讀年歲	入學途徑
小學	中學			
8 班	9 班	255 名	6-18 歲	經教育局甄別後轉介

➤ 學校設施

場地	課室	12 間
	特別室	科技與生活室、音樂室、電腦室、圖書室、言語治療室、資源輔導室、學生活動中心、家長資源室、會議室
	活動場地	開放式禮堂、露天休憩場、籃球場、感知遊樂場
	辦公室	校長室、校務處、教員室、社工室、護理室、言語治療室
	其他	儲物室、工友室、洗手間、停車場
設施	全校設施	全校課室均設有空調、內聯網、WiFi 無線網絡、中央廣播及保安監察系統等
	課室設施	全校課室均設有電腦、投影機及銀幕，部分課室加設了電子白板、觸碰式活動電子白板及實物投影機
	活動場地設施	各學生活動場地設有飲水設備 開放式禮堂和學生活動中心配備影音設施及空調

➤ 交通網絡

本校鄰近港鐵大圍站，附近亦有多條巴士及小巴路線途經本校，交通非常方便。本校學生遍佈大埔、馬鞍山、沙田等新界多區。

➤ 聯絡資料

學校名稱：沙田公立學校

地址：新界沙田大圍積輝街十五號

電話：2691-1492

傳真：2699-5990

電郵：shatinpublicschool@yahoo.com

網址：www.shatinpublicschool.edu.hk

聯絡人：社工—李詠文女士、麥紹恩女士、吳嘉敏女士
方偉基先生、吳慧珊女士、王淑珍女士

1.2 學校架構

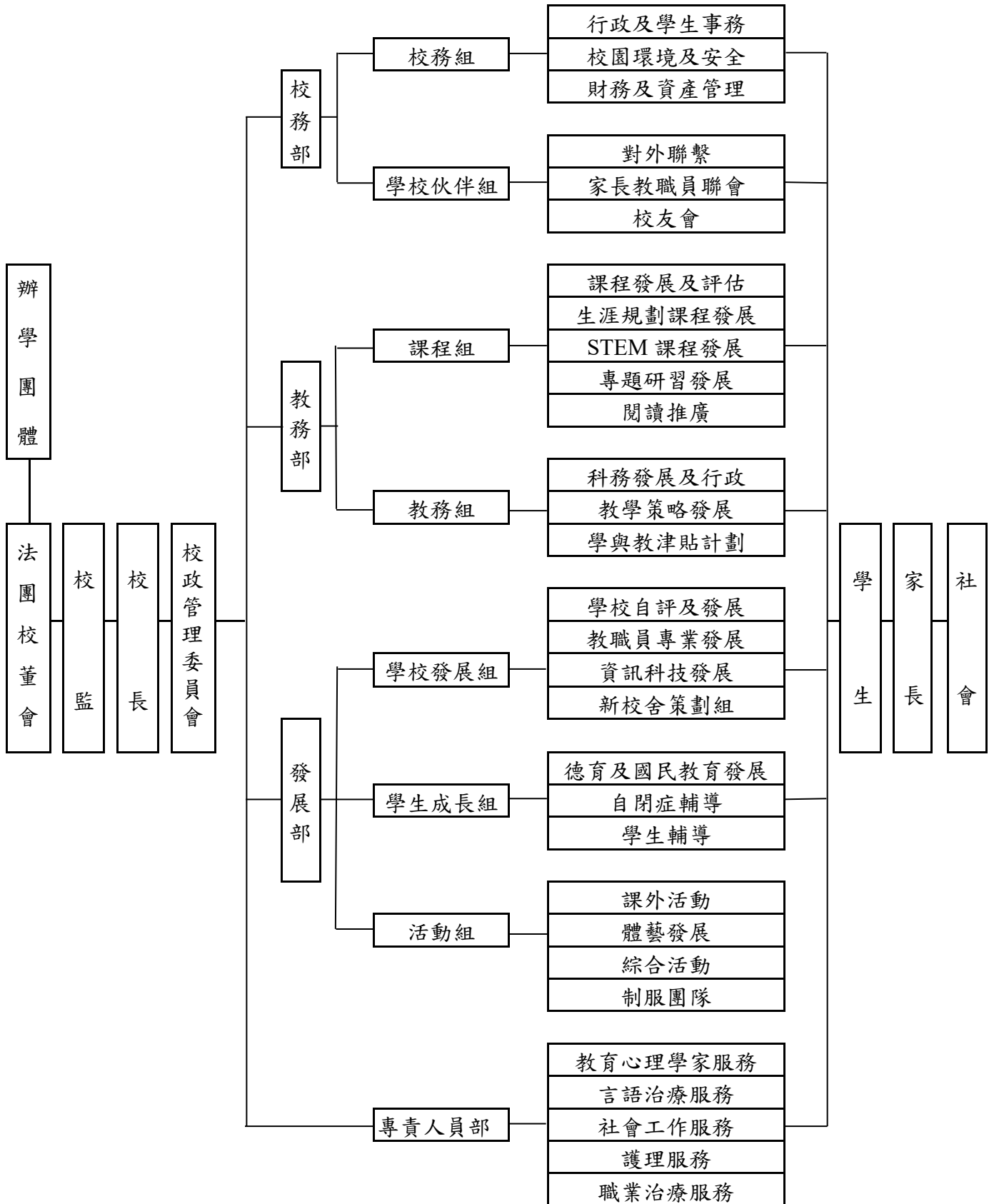

1.3 法團校董會

校 監：	吳錦權先生
辦學團體校董：	曾憲薇女士(主席)、凌劉月芬女士、鄺美姿女士、王仲夷先生、劉德章先生、黃敏儀女士
獨立校董：	陳傳賢先生
當然校董（校長）：	吳月娥校長
教員校董：	陳頂川副校長
替代教員校董：	劉麗儀女士
家長校董：	李蒨宜女士
替代家長校董：	吳嘉敏女士
校友校董：	黃兆妍女士

1.4 教職員編制

校長及編制內教師：50 人

學 歷	碩 士	學 士	基本師資訓練	特殊教育訓練
教師專業 資歷人數	22	50	50	44
百份比	44%	100%	100%	88%

教師教學年資統計：

教學年資	百分比
0-4 年	8%
5-9 年	24%
10 年或以上	68%

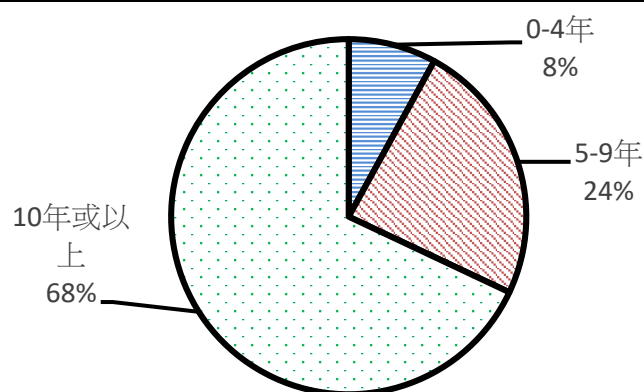

專責人員人數：12 人

專 責	社 工	言語治療師	護 士	職業治療師	教育心理學家
人 數	4.6	4	2	1	0.4

其他教職員人數：32 人

職 種	合約教師	助理教師	行政主任	文員	職業治療助理
人 數	3	6	1	3	1
職 種	教學助理	活動助理	資訊科技 技術員	校 役	保安員
人 數	8	1	1	7	1

1.5 學生資料

1.5.1 班級編制

本校共設有 17 班，學生共 255 人，小學有 120 人，中學有 135 人。全校共有男生 194 人，女生有 61 人。

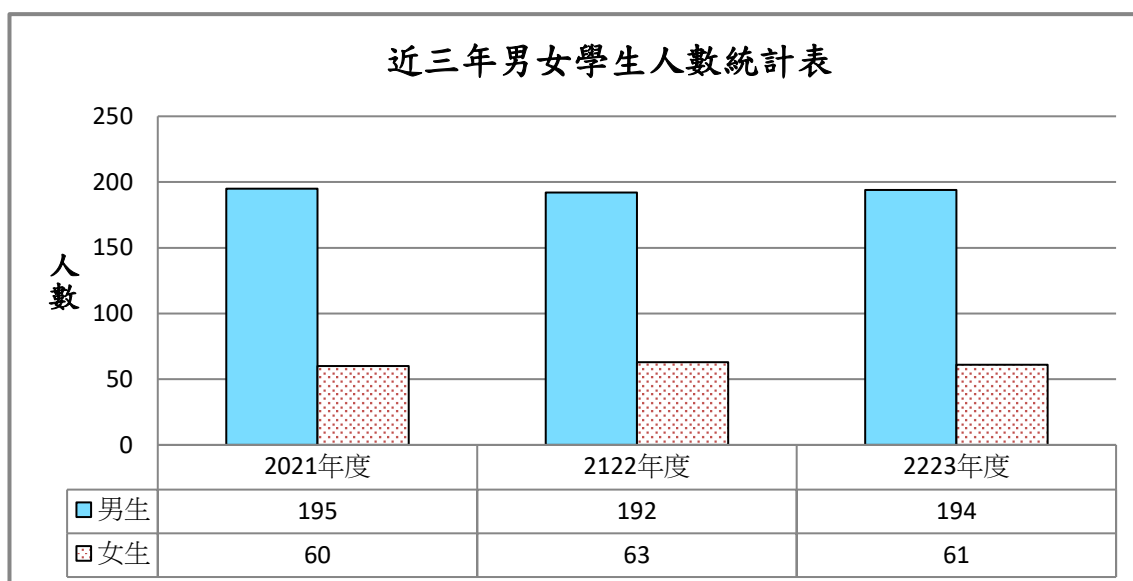

1.5.2 弱能狀況

本校為輕度智障學生而設，學生除了有輕度智障外，還有以下身心障礙：

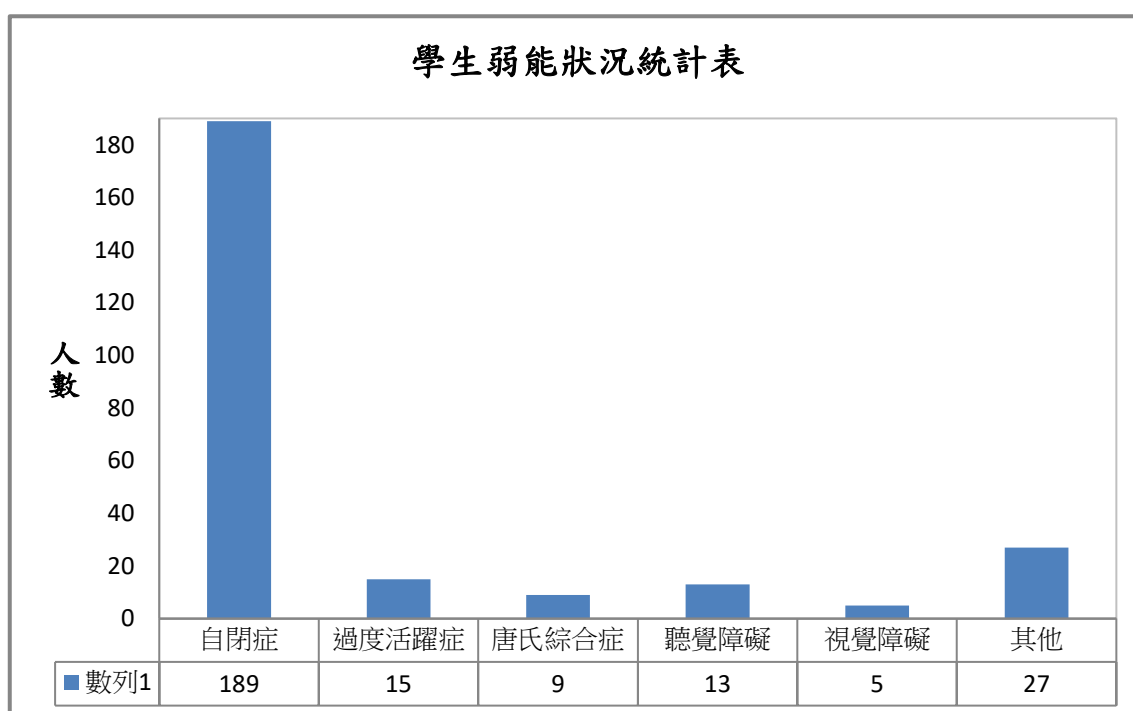

1.5.3 退學人數及原因

本年度有 4 名學生退學，其退學原因如下：

本年度退學人數	原因
4 人	轉校：2 人（轉往主流學校） 移民海外：1 人 移居內地：1 人

1.5.4 學生出席率

2022-23 年度學生的出席率為 90.39 %。除因病缺席外，有部分學生因為參加香港智障人士體育協會及香港特殊奧運會的精英運動員訓練而缺席。

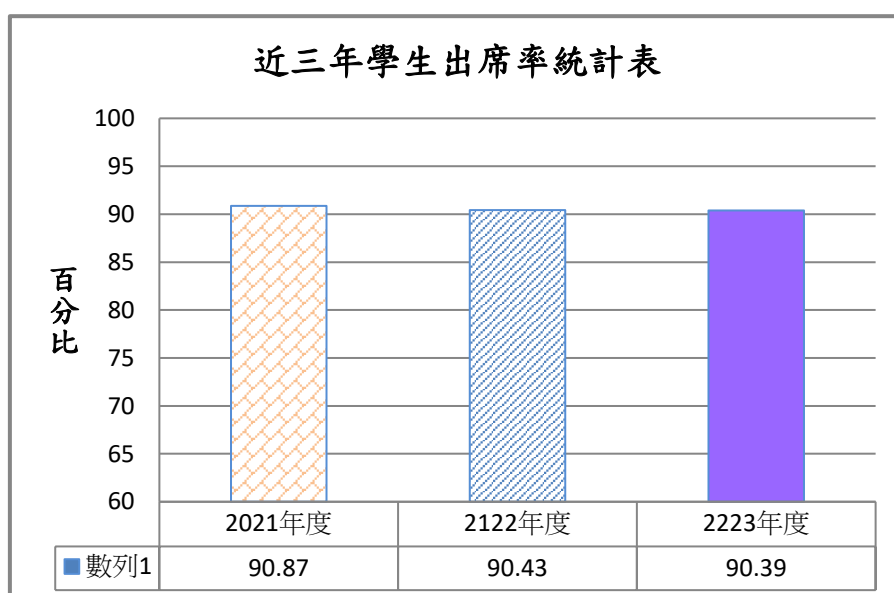

2 校務發展報告

2.1 關注項目

2.1.1 運用多元教學策略照顧學生的學習多樣性

成就：

1. 透過專業交流，提升教師對多元教學策略的認識

- 本學年繼續安排教師有共同備課節，為教師創造更多能夠共聚的時段，共同探討多元教學策略，以照顧學生的學習多樣性。
- 各科組亦恆常進行了共同備課會議，部份更有研習會議和試教活動，增加專業交流的機會。現簡列如下：
 - 中國語文：12 次共同備課會議、12 次研習會議和 5 次試教活動；
 - 數學：16 次共同備課及研習會議、4 次教學研習計劃小組會議和 8 次試教活動；
 - 常識：8 次共同備課會議和教學研習會議；
 - 實用英語：4 次共同備課和 4 次研習會議；
 - 其他科組：最少 2 次共同備課。
- 教學策略發展小組亦繼續帶領全體教師探究多元教學的有效策略，並於校務會議中以「認識專注力—面向有特殊學習需要學生」及「創意教學」為題，分享了學與教的成功經驗。根據教師的問卷調查結果，就上述的分享，教師於「能提升教師對多元教學策略的認識」一項所給予的評分，達 3.95 的平均分（滿分為 5 分），反映分享環節能有助教師認識和了解不同的學與教策略如何促進學生學習和照顧學生的學習多樣性。
- 下學期，全校各科組先後進行了兩次「優質課堂分享會」，聚焦探討了「在課堂上照顧學生學習多樣性的策略及提問技巧」，先是中國語文、數學、常識及實用英語科進行了分享，而其他科組（如閱讀、普通話、自理及自管訓練、感知肌能訓練、科技與生活、體育、音樂、視覺藝術、資訊科技應用、多元學習經歷、其他學習經歷等）則安排在另一時段完成。從兩次的教師問卷調查結果所見，兩次分享均有逾 90% 教師認同「優質課堂分享會」對他們的專業發展有幫助，更有逾 94% 教師表示分享能達到他們的期望，反映了觀摩同儕的學與教實踐和經驗，能有助他們認識及運用不同的教學策略，以照顧學生的學習多樣性。
- 根據教師問卷調查結果，教師於「透過共同備課會議，能提升教師對多元教學策略的認識」、「運用多元教學策略後，學生的學習動機有所提升」以及「在課堂上，我能照顧學習差異」的評分項目上，分別給予了 4.03、4.06 以及 4.11 的平均分（滿分為 5 分），反映了共同備課能促進教師的專業交流，增加了教師對多元教學策略的認識和運用，以加強照顧學生的學習多樣性。
- 本學年教師參與教學策略相關主題的總進修時數為 174.25 小時，表示教師均樂意認識不同的教學策略，並能適時於科組備課會議中分享，以促進彼此的專業交流，幫助學生學習。

2. 加強照顧學生的學習多樣性，提升學生的學習動機及成效

- 本學年中國語文、數學、常識及實用英語科均建立了學習社群進行「行動研究」，簡列如下：
 - 中國語文：3 個學習社群，主題分別為「多感官教學法」、「圖像化教學」和「化整為零教學」；

- 數學：4 個學習社群，探討課題分別為「減法」、「時間」、「統計圖」和「貨幣」；
- 常識：2 個學習社群，主題分別為「動手動腦」及「多元感官教學」；
- 實用英語：1 個學習社群，研習主題為「Use of phonics to decode unknown words」。

各個學習社群的教師共同經歷了「備課→試教→檢討→反思」的教學循環，透過專業交流和教學實踐，優化學與教以提升學生的學習動機和成效。

- 本學年建立了學習社群的科組已整理相關資料，包括會議紀錄、研習紀錄、中期檢討報告、後期檢討報告等，並製成「學習社群資料冊」，作為往後教學的參照。
- 根據各科試教的「觀課評分表」，教師在「照顧學生個別差異」一項的平均分達 3.5 分以上，反映了試教課堂所採用的學與教策略、相關教學資源以及教師執行教學的能力，能有效照顧學生的學習多樣性；而根據教師問卷調查結果，94.1%教師就「本校學習社群的成效」一項表示滿意，反映了教師認同學習社群能有助加深對多元教學策略的認識；根據本學年終期單元測驗成績統計，76.78%學生於中國語文、數學及常識三科的成績均能達致 B 級或以上，反映學生的學習具成效；此外，根據持分者問卷報告，本校學生的學習評分由 2020-2021 學年的 3.76 分上升至本學年的 3.95 分，足見學習社群的成效理想。

反思：

- 本校教學團隊已有效建立共同備課文化，樂於探索和鑽研多元教學策略，提升學與教效能。
- 本學年所研習的多元教學策略能促進學生的學習，建議科組因應教學內容，適時採用合適的策略進行學與教活動，以有效照顧學生的學習多樣性。

回饋與跟進：

- 下學年將把本關注事項所推行的措施和做法恆常化，包括安排共同備課節、分享教學策略、建立學習社群等，以進一步延續和鞏固本發展周期所得的成果。
- 往後的新入職教師培訓將加入學與教分享環節，讓新入職教師對本校推行本關注事項的成效以及有效的多元教學策略有進一步的認識。
- 本學年已完成的「學習社群資料冊」，現存放於教員室，鼓勵各教職員參閱，以進一步了解本校推行本關注事項的成果。

2.1.2 優化學生成長階段計劃

成就：

1. 提升學生的自我照顧及獨立生活的能力

- 為配合高中學生的學習需要，本學年本校重新規劃了高中各班的課時和課程，首次開辦校本發展科目—成長與生活科，每周三節，內容涉及個人管理（儀容、情緒、時間）、社交技巧、職場及環保等，與學生的日常生活息息相關，並讓學生在模擬情境和真實場境中實踐所學，盡力提供機會，以加強他們獨立生活的能力。例如：創設朋輩交談的情境，引導學生有禮貌地回應別人，避免造成不必要的衝突。
- 本學年亦已繼續加強部份科組（感知肌能訓練、其他學習經歷）與職業治療師的專業交流和合作，因應學生的感知肌能和工作需要，把職業治療元素滲入相關課程之中，以提升學生自我照顧和獨立生活的能力。例如：職業治療師與初中組其他學習經歷的科任教師進行了共同備課和聯袂教學，因應學生的能力而安排了適當程度的工作訓練，讓學生學習各種文書處理的技巧，包括以打孔機打孔、結繩結等，以增加學生的工作意識。根據教師問卷調查結果，全體科任教師認同修繕後的課程能有助加強學生獨立生活的技能，並認為 70% 學生能在實作活動中實踐相關的獨立生活技能。
- 另外，於 22 年 11 月至 23 年 5 月期間，班主任和自閉症資源教師繼續擔任「跟進教師」，協助推展「成長階段計劃—家庭篇」，鼓勵家長和子女按目標在家反覆進行實境訓練，以幫助學生提升自我照顧的能力，並建立良好的生活態度和習慣。
- 根據統計數據，全校 91%家長和子女參與了「家庭篇」訓練。從家長問卷調查結果所見，99.5%參與家長表示「家庭篇」有助子女提升獨立生活能力；而從「家庭篇」之學生表現紀錄表所見，全體學生至少有一個訓練項目達標，反映了家長能積極配合學校所推行的訓練計劃，在家協助子女提升自我照顧的能力。
- 此外，專責人員部則聚焦提升學生認識情緒的能力，並讓學生學習於不同情境中運用正確的解難及溝通方法去解決問題，包括言語治療組於上學期完成了「配音技巧和情境解難訓練班」以及於下學期完成戲劇元素情緒辨識訓練班。
- 從家長問卷調查結果所見，87%家長認同子女在解決困難及溝通能力方面有所提升，而 78.2%家長認同子女對情緒的認識有所提升；而從學生問卷調查結果所見，分別有 89.5%、81.9%及 73.9%學生認為自己於認識情緒、解決困難及溝通能力方面有所提升。這些都反映了學生於日常生活中能表現出解難和溝通能力，並較以往更能應對和處理生活中所遇到的情況或困難。

2. 提升學生的自我保護意識及能力

- 本學年已完成編訂校本成長階段第三年「自我保護」學習元素框架。輔導教師已就學生不同的成長需要，把相關學習元素作為輔導計劃的輔導目標，提高學生自我保護的意識。根據教師問卷調查結果，全體自閉症資源輔導教師均認同「自我保護」學習元素框架能配合學生的成長需要，提高他們的警覺性，在需要時提高自我保護的意識，好好保護自己。自閉症資源輔導組、輔導組、生涯規劃輔導、主題早會、班主任培育等科組亦已於本學年加入國家安全教育中有關自身安全的元素，透過不同情境訓練，幫助學生提高保護自身安全

的意識。從觀察學生課堂表現所見，80%學生能在情境訓練中表現出自我保護的意識及能力，反映透過安排適切的情境，能幫助學生提高其自我保護意識。

- 社工組與班主任及自閉症資源老師共同識別了需要特別關注的學生接受針對性的性教育，並按學生的獨特性和需要，以小組或個別輔導形式進行學習，內容包括身體界線、自我保護、男女相處、認識網絡危機等，以提升學生自我保護能力及與人相處的技巧。本學年共 117 人次參與小組學習，而個別輔導的則共有 6 人次參與。根據學生問卷調查結果，超過 80%參與學生認為相關的小組學習有助提升其自我保護的能力；而從社工觀察所見，全體參與學生均能表現出其自我保護的意識和能力，反映參與學生在兩性相處和性教育方面已有一定程度的掌握，並能在情境學習中展現出來。
- 本學年亦豐富和整理了有關「自我保護」的輔導資源（如教具、教學簡報、影片等），為學生提供充足和適切的資源，以促進輔導的成效。
- 此外，為加強學生提防網絡陷阱的意識和自我保護的能力，本學年社工組與家教會合辦了七場以「性教育」及「網絡安全」為題的家長講座，讓家長認識和掌握有關內容。根據電子問卷調查結果，參與家長普遍對家長講座感到十分滿意，全體參與家長均同意講座能讓其明白如何與子女談情說性，亦了解到 App 世代的文化和需要及如何培養子女正面使用智能產品，反映家長對於子女的日常情況和成長需要已有一定程度的掌握，明白講座提及的內容能有助加強子女相關的意識和能力。

反思：

- 從教師問卷調查結果以及學生實作表現所見，修繕後的校本課程和跨專業協作的安排，能配合學生的成長需要，提升學生自我照顧和獨立生活的能力。
- 然而，首次開辦的「成長與生活科」，在學生實作和全方位學習經歷的安排上略有不足，宜減少教師講授和紙本形式的練習，以逐步調整和完善此科的學與教模式。
- 至於「成長階梯計劃—家庭篇」，家長積極與子女進行訓練，亦十分認同「家庭篇」的內容有助提升子女的獨立生活能力，因此建議恆常化，讓家長與子女在家繼續進行此項訓練。
- 本學年以不同策略進行了預防性輔導工作，重點提升學生的自我保護意識和能力，從數據收集和課堂觀察所見，輔導具成效，因此亦建議把此項輔導工作恆常化推行。
- 有關「自我保護」的輔導資源豐富，部分電子教材更是按學生生活需要而悉心設計，因此宜妥善處理，以方便日後取用。

回饋與跟進：

- 下學年初中「成長與生活科」會加強實作和模擬情境訓練，並善用校外資源，組織一些走出課室的全方位學習活動，讓學生有更多機會在真實情境中學習和應用獨立生活的技能。
- 另外，「成長階梯計劃—家庭篇」在家訓練計劃將會恆常地實行，並透過班主任和自閉症資源輔導老師的協助，推廣計劃和跟進學生表現，期望能持續地提升他們的獨立生活技能，以及培養他們良好的生活習慣和態度。
- 本學年已按各學階學生的成長需要編訂校本成長階梯「自我保護」學習元素框架，將於下學年恆常地與各類輔導課、班主任課、主題早會等作有機結合，而社工組亦會恆常地為有需要的學生提供輔導。

2.1.3 優化學校資訊科技設備及提升教師應用資訊科技的能力

成就：

1. 透過優化校內資訊科技設備和網絡基建，加強工作和教學效能

- 學校已於學年初增添手提電腦，落實「一教師一電腦」計劃，為全體教師提供手提電腦或桌上電腦，讓教師能有效處理教學事務及行政工作，以騰出空間進行備課，提升教學效能。
- 另外，本學年成功申請了優質教育基金電子學習撥款計劃，為 60 個合資格家庭代購平板電腦，讓學生可以在家運用電子器材持續學習，同時增加了他們進行電子學習的機會。
- 學年中後段時間，本校亦已完成新電腦室的工程，創造了更適切的學習環境，讓學生進行資訊科技學習，以提升學生運用資訊科技的能力，並加強學與教效能。
- 此外，於暑假期間進行了無線網絡的升級工程，力求提供穩定的無線網絡，讓電子教學更流暢；同時更換了中學部課室的光纖線路和電腦網絡設備，以提升整體網絡傳輸效能，從而讓教師能更迅速和穩定地存取資源進行學與教活動，使課堂教學更具成效。

2. 提升教師運用資訊科技的能力，並建立共享文化

- 資訊科技策劃小組分別為新入職本校的教師和全體教師舉辦 IT 培訓工作坊，分享 Google Classroom 的基本操作技巧以及如何設計學與教活動，加強教師運用資訊科技和推行電子教學的能力。參與教師對本學年的 IT 培訓均表示滿意，亦同意培訓活動能有助提升教師運用資訊科技的能力，促進課堂的學與教。
- 所有科組均於 Google 雲端平台開設網上教學資源庫，創造共享資源的空間，讓各教師能分享和取用多元化的教材（如簡報、短片、多媒體資源等），建立共享資源文化，並豐富各科的學與教資源。80%以上教師表示曾使用網上教學資源庫，選取合適的學與教資源，並按課程內容、學生能力和學習需要作相應的調適，以進行適切的教學活動。
- 另外，學校亦鼓勵教師善用網上協作文書工具（如 Google Docs、Google Sheets、Google Forms 等）處理教學和行政工作，透過即時共同編輯的功能，提升文件管理、內容修訂和共享資訊的效能，以騰出空間作教學準備。

3. 增強學生運用電子學習的能力

- 透過常用的網上學習工具和流動應用程式（如 Padlet、Kahoot、Wordwall、Google Forms 等），設計了多元化的網上練習和電子教材，讓學生能在課堂和家中進行學習，並藉此加強學生運用資訊科技和進行電子學習的能力。逾 90%學生認同電子學習材料能有助他們掌握相關的學習內容。
- 資訊科技策劃小組亦繼續為高小組和中學部的每位學生於 Google 開設個人帳戶，並於本學年教導學生使用 Google Classroom 和 Padlet 進行電子學習活動，以進一步增強他們運用不同電子學習工具進行網上學習的技巧。根據統計，70%以上的高小組和中學部學生曾使用 Google Classroom 或 Padlet 進行學習活動，顯示他們能運用所學之技

巧進行和完成電子學習任務。

- 於下學期檢討會中，全體教師均認同電子教學能提升學生的學習動機，增加他們的課堂參與度，並有助教師檢視學生學習表現和進展，以適時作出回饋。另外，部分科組因應學習內容而試用 Google Classroom 或 Padlet 進行電子教學，使課堂教學變得多元化和更具趣味性，學生亦因此更投入參與課堂活動以及進行延伸學習。

反思：

- 就優化資訊科技設備和網絡的工作上，資訊科技策劃小組已按計劃完成各個項目。然而，部份電腦和資訊科技設備已使用多時，難免有所折舊而導致效能下降或間中出現故障。雖然校內技術支援人員已按需要即時作出跟進，惟只是暫時處理，而非真正解決問題。
- 應用 Google Classroom 為本學年一個試行項目，資訊科技應用和資訊及通訊科技的科任教師已分別於課堂上教導高小組和中學部學生相關的操作技巧，部份科組亦有作出相應的配合，使用 Google Classroom 發放學習任務，增加了學生使用 Google Classroom 的機會。然而，在登入平台和基本功能的操作上，學生仍需時適應和熟習。

回饋與跟進：

- 本校將會運用教育局津貼，適時添置新的資訊科技設備，逐步更換折舊、容易故障和過時的器材，供學生和教師作學與教之用，以促進學生的學習。
- 隨着科技日新月異，學與教的模式正不斷改變，因此本校亦會繼續跟隨教育趨勢和發展，努力提升教師運用資訊科技的能力，讓教師能按時代的步伐，幫助學生裝備所需的技能，增強運用資訊科技和進行電子學習的能力，並適時提供針對性的指導，支援和促進學生的學習，以應對社會的發展和需要。
- 此外，學校將提供更多的實踐機會，讓學生登入 Google Classroom 進行網上學習，以更有效地掌握基本的操作技巧，並因應學習進展，或會加入網上的小組討論、共同編輯文檔、測驗、班級活動等學習任務，增加同儕合作學習的機會，讓學習變得更加多元化和更具趣味。過程中，學生或會遇到問題，故將會製作 Google Classroom 使用小錦囊，亦會嘗試提供線上支援和回饋，以幫助學生解決所面對的困難和情況。

2.1.4 興建高中新校舍，為學生提供優質的學習環境

成就：

1. 擴建校舍事宜按進度完成

- 本學年已舉行三次新校舍工程的季度會議，持續跟進施工進度及協調工地的的工作時間，然而新校舍工程未能跟上預期中進度，因此完工日期將有所延後。
- 另外，本學年已完成現有校舍的改建工程，包括改建一個課室、一個輔導教學室及一個電腦室，讓學生能在較完善和合適的環境中學習。
- 本校法團校董會亦於本學年成立了新校舍籌款委員會，並制訂了校本籌款指引以及捐款命名指引，以便在處理籌款事務上，各教職員能有適切的參照。
- 此外，本校也於本學年成立了新校舍申請基金工作小組，小組成員包括多個科組的科主任，將共同處理不同基金的申請事宜。

2. 減低工程對學生的影響

- 施工期間，本校已確切執行噪音管理措施，包括只能在上課時間外才可進行一些有嘈音或發出聲響的工程，使學生如常地上課和進行學校活動。
- 本校和承建商繼續保持緊密的聯繫，並實施了保障人身及配合施工的各類安全措施，以保障校園及工地各人的安全。

3. 籌備新校舍設置的資金

- 為配合新校舍的建設，本校已於學年初仔細審閱及調整學校各項的財政預算，審慎地規劃學校儲備，並定期作監察和管理財政運用情況，盡力為新校舍的設置預留一定的資金，從而為學生提供適切的教學設備和學習環境。
- 由於新校舍工程的完工日期有所延後，有關新校舍設備的籌款事務將會順延開展。

反思：

- 學校有需要撰寫籌款活動的相關機制和指引，才開始進行籌款活動。

回饋與跟進：

- 配合新校舍興建的各項工程將陸續開展，包括學校操場地地面斜道工程、學校操場安裝消防栓及鋪設地下消防喉工程、學校操場鋪地下電纜管道等，本校將適時聯繫承建商，跟進工程的進度及安排。
- 新校舍的地基工程經已完成，待屋宇署正式完成試樁測試後，興建大樓的工程將隨即開始，現預計於2024年第二季完成興建。興建大樓期間，逢星期六將有多輛大型運泥車進出校園，因此本校將會協調星期六之學校活動，盡力減少對學生學習的影響，並確保校內各人的安全。
- 新校舍的籌款活動將適時籌備和舉行，期望籌集所得款項能進一步豐富學校的設備和資源，為學生提供更優質的教學環境，促進學生的學習和成長。

2.2 管理與組織

2.2.1 教職員專業發展

2.2.1.1 新入職教師啟導計劃

- 本年度有 10 位新入職教師和助理教師參加「新入職教師啟導計劃」的第一年培訓，除了為他們安排啟導老師，提供適切的指導外，學校更為他們安排不同類型的工作坊，提升課堂管理及教學技巧，使他們更易適應新環境及提升教學效能。另外亦有 3 位教師參加「新入職教師啟導計劃」第二年的課程，成效理想。

2.2.1.2 教職員發展日

- 本校於 2022 年 10 月 10 日舉辦「人本脫身法及約束法工作坊」，邀請了資深講師朱德俊先生擔任主講。根據問卷調查結果，全部出席的教職員認為活動有助教職員認識處理學童挑戰性行為的相關法律，以及謹慎照顧責任和權利，加強教職員及學生的安全，裨益良多，有助專業發展。下午繼續進行「身心靈減壓活動-保齡球活動」，88.5%出席的教職員認同活動能有助他們舒展身心及促進團隊建立。
- 於 2023 年 4 月 14 日舉辦日營活動，進行了「2020-23 年度發展計劃回顧」及參與營地康體活動，分別有 96.9%及 96.8%出席的教職員認為活動有助加強他們認識過去三年學校發展計劃及參與營地活動有助自我放鬆及減壓。
- 於 2023 年 6 月 9 日上午，舉辦了「賽馬會創新教師力量」計劃和「如何撰寫校情檢視自評報告」分享會，分別有 98.6%及 82.1%出席的教職員認同活動有助他們認識「賽馬會教師創新力量」計劃內容和海外交流的經歷及撰寫校情檢視自評報告的方法，裨益良多，有助專業發展。下午繼續進行「照顧學習多樣性」課堂分享會，邀請了十一科術科進行教學分享，包括：體育、科技與生活、資訊科技、普通話、自管自理、感知、閱讀、視覺藝術、音樂、多元學習經歷及其他學習經歷。透過同事分享試教及觀看教學片段，讓教師集思廣益，學習不同的「照顧學習多樣性」的教學方法，藉此提升教師的教學技巧。根據問卷調查，分別有 94.1%及 95.5%出席的教職員認同活動能增加他們對「照顧學習多樣性」教學策略的認識和運用。

2.2.1.3 在職培訓

- 本校分別安排了兩位教師報讀為期八星期共 240 小時的「特殊學校教師培訓課程」及三位教師報讀為期兩星期共六十小時的「特殊學校教師培訓專題課程」，以加強教師對有特殊學習需要學生的認識，使他們能為學生提供更適切的照顧。
- 安排了一位教師報讀 39 小時的「教師專業進修課程證書(科組主任的入門)」，加強認識科主任及中層領導的角色，更有效地運用適當的策略，提升團隊管理能力及建構專業學習社群。
- 安排了一位教師報讀 30 小時的「特殊學校中層人員領導培訓課程」，加強學校中層人員的專業領導能力，更有效地推動校內教師和非教學專業人員的協作，促進學校的發展。

2.2.1.4 校內培訓

- 於 2022 年 10 月 18 日上午，邀請了教育心理學家李姑娘舉辦「知情解意(SCERTS model)」工作坊，加強認識 SCERTS 模式的理念、理論及應用，分析促進自閉症兒童社交溝通及情緒調節的策略。

- 於 2023 年 6 月 9 日上午進行了「認識教師專業操守指引」分享會，92.6%出席的教職員認為活動能有助他們認識有關「教師專業操守指引」的內容、專業操守和行為規範。
- 本年度各科組繼續推行電子學習，共舉辦了兩次提升資訊科技應用能力的工作坊，藉以提升教師推行電子學習的能力。

2.2.1.5 引入校外資源培訓教師

- 安排外籍教師及實用英語科的教師參加由教育局外籍英語教師組成的專業發展工作坊，增加本校教師與其他特殊學校英語老師的交流機會，提升教師的教學技巧。
- 安排中國語文科教師參加優質教育基金「照顧初中/高小學生個別差異的閱讀與寫作網絡學習計劃」，提升科任教師照顧學生學習多樣性的技巧及提升學生於閱讀與寫作學習的效能。
- 安排資訊科技科教師及資訊科技小組教師參加優質教育基金「資訊科技教育卓越中心計劃」，提升教師對資訊科技教學的發展趨勢之認識。
- 安排數學科教師參加「T-卓越@hk」教育研究獎勵計劃，提升科任教師在探討教學策略及推展教師專業發展的技巧。
- 安排生涯規劃教育科教師參加「知友未來-青年生涯規劃服務計劃 2022-2025」，提升教師對青年生涯規劃服務及生涯規劃教育的發展趨勢之認識。
- 各參與上述計劃的科組教師藉共同備課、試教、反思及分享的教學循環，以提升教師的教學技巧和專業能力。

2.2.1.6 參與校外的發展工作

- 安排自閉症資源輔導組組長參與教育局課程發展處修訂「特殊學校自閉症兒童輔導教學計劃指引」的工作坊，以加強教師推行對輔導教學的原則和方法，及自閉症學生教育的最新發展之認識。

2.2.2 校長參與持續專業發展時數

有系統學習	為教育及社會服務	聯校活動
71 小時	55 小時	6 小時
總時數： 132 小時		

2.2.3 教師參與持續專業發展時數

22-23 年度	總進修時數	5130 小時
	教師總人數	53 人
	平均每人進修時數	96.8 小時

近三年教師持續專業發展平均進修時數統計表

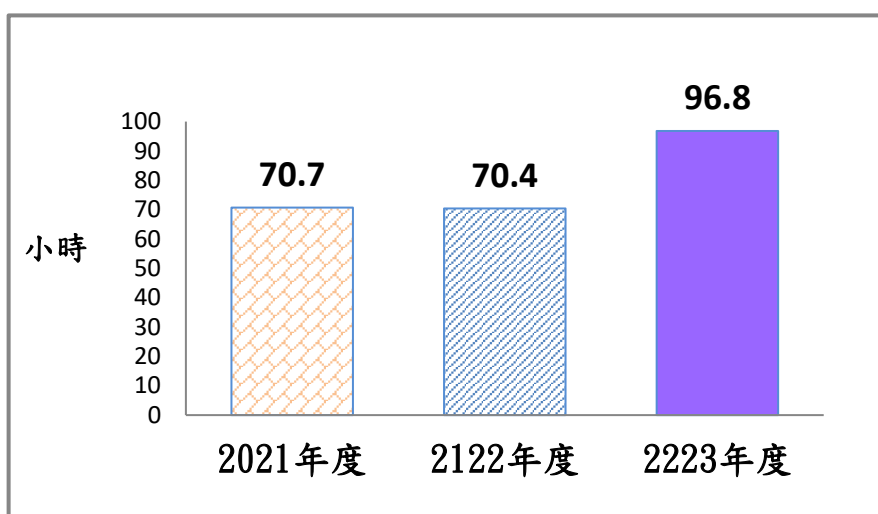

2.2.4 學校環境改善

2.2.4.1 改善學習環境

- 已更換輔導室二(125 室)、輔導室三(145 室)及小三課室(126 室)的屋頂三文治板及去水渠，提升了隔熱效能及防止雨水倒灌，令學生學習環境更舒適。
- 已更換校舍輔導室及課室(輔導室二、輔導室七、126 室、129 室及 133 室)的防火門，令師生教學環境變得更安全、更理想。
- 已更換全校洗手間的鏡子，改善鏡身因老化而失去照鏡功能的問題，令校園環境更理想。

2.2.4.2 加強校園安全

- 已更換及優化走廊通道的照明系統，確保光管支架安裝穩妥及光度合適，令校園環境更安全。
- 已拆除男學生洗手間已老化的工字鐵，免除了倒塌危機，令校園環境更安全。

2.3 學與教

2.3.1 學與教的特色

2.3.1.1 以學生為中心的教學模式，有效照顧學生學習需要

➤ 本校的教學模式均以學生為中心，各科按學生的學習能力及需要採取適切的教學模式，有效減少組內學習差異及教師施教難度，加強照顧學生的學習多樣性，不同的教學模式如下：

- **跨年級分能力教學**

數學科(全校)、中國語文科(高小至高中)、其他學習經歷(中一至中六)等均採用跨年級分能力教學模式，按學生能力編入不同的組別上課，減少組內學習差異，以提高學生的學習效能。

- **聯袂教學**

部分科目如體育科、常識科、實用英語、視覺藝術等科均由兩至三位教師共同教授一班，上課模式則按學習目的而靈活編排，包括合班及分成小組，藉此增加教師對學生的個別指導和支援，亦有助解決教學時因學生人數太多而引致的困難。

- **同級分科分組教學**

部分科目如自理及自管能力訓練與感知肌能訓練相配，閱讀、普通話科和科技與生活科相配，把一班學生按能力分為兩組，分別輪流上課，以增加每組的師生比例，加強照顧學生的學習差異。

2.3.1.2 教學策略多元化，照顧學生學習多樣性

➤ 為了照顧學生的學習多樣性，本校積極運用多元教學策略，以提升學習動機及成效。在這個學校發展周期內已設立教學策略發展小組，小組成員研習不同的教學策略及試教，並定期向全體教師分享相關教學策略的心得，如本年度分享了提問技巧；各科亦透過學習社群及共同備課作專業交流，提升教師對多元教學策略的認識，並針對學生能力、學習風格等採用合適而有效的教學策略。以下為三種常用的教學策略以照顧學生學習多樣性：

- **分層課業及工作紙**

各科根據學生的不同學習能力和需要，設計不同程度和內容重點的課業及工作紙，以初中中國語文為例，在故事學習單元，高組學生學習《賣油翁》和改寫寓言故事；中組學生學習《獅子和老鼠》和續寫簡單故事；初組學生學習《烏鴉和狐狸》和寫作人看句並加上感受。學生學習適切的學習內容，學習動機及成效自然能有所提升。

- **電子學習**

各科已加入電子學習元素，包括：課前預習(網上查考字詞讀音和意思、網上搜集資料)、課堂活動(虛擬實境體驗、使用網上地圖尋找不同的交通路徑)、課後延伸(網上遊戲、根據網上學習短片反覆練習綁鞋帶)，以提升學生自主學習的能力和學習興趣，並促進學生的學習動機及成效。

● 數學化教學

- 數學科推行數學化教學，以針對學生的學習難點來進行相關學習活動，讓學生有較完整的數學經驗，使他們明白數學概念由無到有，由粗疏到精密的演變過程。當中包含若干元素，以初組學生學習貨幣為例：分拆教學步驟(以1元為學習單位，進而再學習其他貨幣的幣值)、多元化教具(以圓形標貼作數數之用、實物硬幣)、強調數學語言(要求學生說出：「10元可兌換5個2元」來鞏固數學概念)、實物操作(利用硬幣來數錢)。利用這些元素，便可提升學生學習動機及成效。
- 另外，其他常用的教學策略包括：視覺策略、圖像組織教學、合作學習、探究學習、多感官學習、全方位學習、工序分析法等。其他科組亦曾試行圖書教學和化整為零等教學策略。

2.3.1.3 校本課程規劃適切，持續更新以配合學生及社會需要

- 學校課程架構明確，提供全面的校本核心課程，再輔以多元化的輔助課程，能涵蓋不同的學習領域，均衡而寬廣，為學生提供以知識、技能和獨立為本的全人教育。
- 校本課程規劃適切，強調課程縱向規劃，為不同學習階段的學生訂定適切的學習目標和內容，各學階銜接順暢。各科繼續配合校本成長階梯計劃，持續發展及深化學習內容，如繼續梳理小學自理及自管訓練的學習重點；聚焦修繕初中其他學習經歷課的學習內容，加強實作活動，如初中學生乘坐交通工具外出購物、於校內模擬生日會等，使學生在模擬或實際環境中實踐所學，提升獨立生活技能。
- 各科課程架構及學習內容均持續參考教育局編訂之最新課程指引，在同一課程架構原則下，配合本校的辦學理念、關注事項、教育發展趨勢、學生的需要和能力等而適時修繕課程，並貫徹執行。如本年度繼續回應教育局高中四個核心科目的優化措施，於中四至中六開設公民與社會發展科，並首次安排中五學生於7月初到內地考察一天。此外，把釋出的課時，增加班主任課及增設成長與生活課，以照顧高中學生的成長需要，培養學生建立良好的態度、品德及健康生活方式，並做好生涯規劃，促進他們全人發展。
- 本校的大部分科目均採用「單元教學」，教師根據學生的認知發展及實際需要釐定全年學習內容，部分科目按學生能力設兩至三個調適課程，製作分層課業及工作紙，教學計劃亦確保學習內容的深淺程度能符合學生的能力，以加強學習效果。
- 學校提供6個高中選修科目，55個選科組合，以照顧不同學生的興趣、能力和實際需要。課程亦注重初中和高中的銜接，如在小學及初中開設實用英語科，在高中則以為選修科作銜接和延續。

2.3.1.4 優化更新四個關鍵項目，裝備學生迎接廿一世紀的挑戰

➤ 價值觀教育

- 本校在各科組的課程及多元化學習經歷中，全方位滲透價值觀教育，培育學生正面的價值觀和態度，協助他們以積極的態度面對在學業、生活和成長中遇到的機遇和挑戰。
- 每年按學生的成長需要訂立年度培育主題，本年度首要培育的價值觀和態度為「勤勞」，藉著一系列科組活動，致力推展及帶出勤勞主題，活動包括：德育主題及活動組舉辦之「勤勞，身體力行」親子標語填色及繪畫創作比賽、「勤勞」名人故事賞析、「勤勞至叻星」獎勵計劃(家庭篇)等；於午間廣播分享勤勞故事；中文書法比賽亦以「勤勞」為題，以緊扣年度的培育主題，積極培養學生勤勞美德。
- 根據校本教職員問卷調查，全體教職員認同「以上推廣活動能培養學生正面的價值觀和態度」達4分(十分滿意為5分)。
- 另外，本校已參照教育局有關的通函及學與教資源，在課堂內外全面及有系統地規劃和推行國民教育，包括：
 - 恆常在每個上課日升掛國旗及每周舉行一次升旗禮，以表達對國家的尊重；於全年度的學校重要日子包括：開學日、運動日、校慶典禮、畢業禮等進行升旗禮。
 - 於國慶日及香港特別行政區成立紀念日前進行升旗禮，進行國慶周及基本法周的主題早會，內容涵蓋國家象徵和標誌、《憲法》、《基本法》等。
 - 為配合國家憲法日，特別製作壁報以增進學生對國家憲法的認識。
 - 亦於校本課程中融入國民身份認同、中華文化及國家安全教育元素，如常識科高小單元「香港是我家」讓學生認識《香港國安法》；常識科中一單元「中華文化」讓學生體驗造紙印刷的過程；音樂科教授唱國歌和應有的禮儀、高中音樂選修科以中國音樂為主題，教授中國近代音樂、粵劇欣賞、中國樂器等；而中文科則透過主題課文及誦讀計劃，讓學生學習成語或經典名句、傳統節日及中華美德等，全面加強學生的國家觀念和民族感情，提升國民身份認同。
- 其他恆常培育學生價值觀和態度的活動包括：儀容整潔比賽、性教育講座、一人一花等。

➤ 從閱讀中學習

- 閱讀圖書對學生的品德塑造及多元智能發展至關重要，儘管因受到疫情限制而暫停借閱實體圖書，本校仍致力於本年度透過不同方式和活動，培養學生對閱讀的興趣和建立他們良好的閱讀習慣。
 - 恆常於每周的班主任課編排一節早讀課，鼓勵學生攜帶個人書籍回校閱讀；在初小學階推行親子「閱讀獎勵計劃」，讓學生從小培養閱讀習慣；本校亦為每位學生繼續購買「教育城電子書平台」個人帳戶，以鼓勵學生於閒暇時閱讀教育城的電子書。

- 家校合作是建立學生良好閱讀習慣的關鍵一環，故本校十分著重家長教育和培訓，讓家長瞭解閱讀對子女帶來的好處及掌握親子伴讀技巧。本年度閱讀科舉辦了兩場親子閱讀家長及教師工作坊，旨在透過家長與教師培訓，提升他們講故事的技巧，並加強家長的參與度及改善親子閱讀技巧。根據參與者的問卷調查結果，家長與教師普遍對工作坊的目標、活動形式、講者專業性及分享內容表示滿意。
- 本校善用教育局的推廣閱讀津貼，除了舉辦各種推廣閱讀活動及購買合適資源，本年度分別為小學生及中學生贈送一至兩本切合其能力的圖書，以鼓勵學生在家多作閱讀。

➤ 運用資訊科技進行互動學習

- 學校持續優化各項資訊科技設備，並更新及添置網絡系統及電子學習資源，促進學生運用資訊科技進行互動學習，提高學習的興趣及成效。
- 各科積極購買適合學生使用的電子學習資源如 wordwall、PADLET、閱讀城的電子書戶口等，以提升學習的趣味性。
- 本校亦鼓勵學生運用資訊科技進行預習及自學，培養他們自主學習的能力，如音樂科樂器普及計劃善用 google classroom，鼓勵學生透過觀看電子琴教學影片進行自學，並隨時上載彈奏影片供教師給予反饋，促進了學生持續自學及自我改善學習的能力；此外，ST Channel(沙公言語頻道)讓學生進行故事理解及演說訓練；職業治療組 YouTube Channel 教導家長如何訓練子女肌能等。
- 本年度亦聚焦發展學生的資訊素養，並提升他們在網絡上的自我保護意識及能力，包括：資訊科技應用科於所有學階中加入相關的學習內容、邀請外間機構到校舉辦相關講座、設立資訊素養的展板，向學生宣傳合乎道德及負責任地使用資訊、預防網絡欺凌及保障個人資料私隱等。

2.3.1.5 積極推動 STEM 及編程教育，發展學生的創意解難能力

- 為配合全球的教育趨勢及裝備學生應對未來社會轉變的能力，本校通過各種形式積極推動 STEM 教育，包括：舉辦數理科技活動、於不同科目加入 STEM 和編程元素等。
- 學校每年舉辦「數理科技日」，讓學生動手動腦製作有趣的小玩意，包括：投石器、平衡鳥、萬花筒等，從中學習相關數理科學原理，激發學生對 STEM 的興趣和好奇心。
- 資訊科技應用科於初小引入 Pixel Art 活動，讓初小學生嘗試接觸運算思維及解難能力。並於高小課程加入基礎編程、認識簡單指令等學習主題，讓學生嘗試接觸應用程式，如 Blue-Bot 初步建立編程概念，從而啟發學生的邏輯與運算思維。繼而在初中及高中的課程深化學習，運用不同軟件或程式如 Scratch、Micro:bit 及 Lego Boost 進行個人化設計，編寫程式，發展學生的創意解難以及創新技能應用能力。於高中增設 AR 探索擴增實境遊戲創作活動，藉此了解計算機科學、虛擬實境，以及編程有關的概念。
- 常識科在單元教學內容中亦加入了 STEM 元素，並以解決生活問題來引起學習動機，如小四「環保與生活」中利用不同的濾物設計及改良濾水器，讓學生在研習過程中，

經歷預測、觀察、實驗、紀錄、改良設計等整個循環，學習動手動腦解決問題，藉以培養他們的創意思維、自我管理、協作和解難等共通能力。

- 本校一直透過常識科、科技與生活科、通識教育科推動專題研習，以促進學生自主學習。本年度常識科專題研習單元包括：「親親社區」（小二及小三）、「旅遊好去處」（小五及小六）及「資源和環境」（中二及中三），透過小組合作學習模式，讓學生主動探究及建構知識，同時培養其共通能力及價值觀。另外，除了單元主題式專題研習外，教師亦會在恆常課堂活動及家課中訓練學生掌握不同的研習技能，如觀察周遭事物、訪問家人、搜尋資料、閱讀圖表及課堂匯報等。另外，科技與生活科(高中選修科)亦以「端午節」為專題研習的主題；高中教育營亦有進行專題研習活動，訓練學生探究不同帳篷的功能及效用。

2.3.1.6 持續優化生涯規劃教育，裝備學生應付未來所需

- 生涯規劃教育是全人發展的重要一環，因此本校已於幾年前制訂及推行全面的校本「生涯規劃教育計劃」，以全校參與模式，透過各科組及活動配合，讓學生從初小至高中逐步培養他們認識自我、做好個人規劃、提升訂立目標的能力，並按其能力、興趣和志向，支援他們選擇未來的出路，以適應由學校過渡至成人生活，將來過有質素的生活。
- 學校已配合學生不同成長階段的發展需要，整體規劃具層次的生涯規劃學習元素，三大範疇包括：1)自我認識與發展；2)事業探索；3)事業規劃與管理，並已把相關的元素循序漸進地滲入校本課程，教師會按照學生的能力和需要而調適學習內容。
- 除了生涯規劃的三大範疇外，本校亦提倡學生生涯中應培養的八個核心元素：領導力、啟發、聚焦、賦能、目標為本、自我認知、韌力及全人發展，學生可透過不同的學習經歷去培養以上八個核心元素，如制服團隊(童軍、風紀、公益少年團、升旗隊)、教育營、境外遊及其他體藝訓練等。
- 本校亦刻意安排學生參與校內外不同形式的服務學習，培養他們責任感及勤勞美德，本年度的服務學習包括：全校學生一人一職計劃、愛心大使、協助預備運動日物資等。
- 本校持續按學生及社會發展需要而優化相關工作，如本年度聚焦修繕初中其他學習經歷課，學習範疇包括：工作生活、餘閒生活、社區生活及個人與家庭，透過不同的模擬訓練及實作活動，如使用文儀用品、外出購物、工作體驗等，讓學生掌握獨立生活技能、提升自我認識以進行選科、職業探索、發展規劃及管理能力，培養正面價值觀及良好的學習及生活態度(如守時、勤勞、積極等)，以及發展軟技能(如解難、協作等)。
- 本校一直善用資源及與外間機構合作，籌辦不同種類的工作體驗及職場參觀，本年度高中學生參與了理財工作坊、社企參觀活動、校外工作體驗/實習、校內工作訓練等。從工作教育中，學生除了掌握工作的知識和技能外，更重要是培養其正面積極的工作態度，並注意職業安全。本年度為讓學生對未來路向和工作有更寬廣的看法，還舉辦了認識物業管理員講座、斜桿職涯工作坊等，避免學生以性別和社會地位定型某些職業而造成偏見。
- 高中班主任繼續為學生提供生涯規劃輔導課，使他們能得到適切的輔導及諮詢，並能在畢業前完成個人的學習歷程檔案，以協助他們認識自己及規劃未來。本年度亦聚焦

加強學生在畢業後的自我保護意識和能力，如街頭銷售、分析網絡資訊真確性等。

- 學生透過午間廣播的「自我介紹」節目，分享自己的興趣、強項、弱項和抱負(夢想)，並努力朝著目標裝備自己。另外「成長在沙公」節目亦鼓勵學生分別訂立本年度在校內「一人一職」及「家庭篇」的目標，鼓勵學生多服務身邊的人。

2.3.1.7 評估機制調切，回饋學與教

- 學校採用的評估方式多元化，包括問卷評估表、透過情境活動及實作進行評估、紙筆評估、口頭評估等；亦引入學生自評、互評和家長評核，採用多元化的評估方式，使更能準確地評核學生的學習情況。
- 學校為家長提供多元化的評估報告，如學科單元報告、術科及訓練學習報告、自閉症輔導報告等，以全面記錄及反映學生的學習經歷和成就。而《我的成長階梯檔案》則結集學生有關品德培育、態度等方面的學習成果，鼓勵學生持續檢視、反思及完善自己，同時能讓家長更全面了解子女的表現。
- 學校善用評估數據改善學與教，例如根據各科的基線評估及階段性評估數據，安排合適的上課模式，以及制定照顧學生學習需要的方式，包括調整輔導節數及形式、按能力分組、調適課業內容等。
- 各科將持續優化評估政策，按科本特色、課程發展趨勢及學校關注事項，加入相應的評估內容，如態度及技能評估。同時，經過多年的推展，「學習進程架構」在本校的中文、常識及數學科已廣泛推行，通過蒐證、分析及召開評級協調會議，教師能有效掌握學生的能力水平，回饋學與教。

2.3.1.8 著力營造豐富而真實的英文學習語境，提升學生的英語能力

- 本校善用校外資源，參與以英語為母語的英語教師計劃，學生透過與外籍英語教師的日常交流互動，並置身於真實語境的學習，大幅增加聽說及運用英語的機會，繼而建立其以英語溝通的信心。
- 外籍英語教師與本校英文科教師緊密協作，就著本校學生的特性及需要，共同設計具創意、實用和配合生活經驗的教學法、教材及活動，豐富學生的英語學習經歷，並持續優化校本英語課程。另外，外籍英語教師亦參與課外活動「英語達人」，訓練學生參加英文朗誦、表演及比賽，提升學與教的成效。
- 教育局外籍英語教師支援小組分別透過教學諮詢小組和外籍英語教師區域網絡協調小組，定期為本校提供專業支援及建議，促進本校英文科教師的專業發展。

2.3.1.9 致力協助非華語學生學習中文，推動校內種族與文化共融

- 本校善用津貼為每位非華語學生安排課後個別中文補習課，按能力設計合適的學習計劃及進度，因材施教，循序漸進，以提升其在中文聽、說、讀、寫各方面的能力，協助學生適應本校課程，以至融入社會。

- 此外，務求為非華語學生建構理想的學習環境，讓學生能投入學習，享受校園生活。本校亦舉辦共融活動及教師培訓，以積極推動校內種族文化共融，締造關愛互助的校園氛圍。

2.3.1.10 跨科組合作教學，促進教師專業交流及提升學生學習成效

- 為有效照顧學生的學習和成長需要，專責人員與教師經常進行專業交流及協作教學，以提升學生學習成效。
- 職業治療師積極與初中其他學習經歷課的教師保持緊密合作，於工作生活單元中加入職業治療元素，並進行協作教學，讓相關課堂及訓練更能配合學生的實際需要。
- 職業治療師亦參與修繕感知肌能訓練的課程內容，並與科任教師共同備課，一同商討教學策略及設計融入具職業治療元素的課堂活動，以提升學生的學習成效。
- 言語治療師為普通話教師舉辦教授普通話發音及說話技巧講座，促進教師的專業發展，提升課堂的質素及教學效能。

2.3.2 本年度實際上課天數

- 除 2022 年 10 月 18 日、11 月 1-3 日(三號熱帶氣旋警告信號)因教育局宣佈停課，共四天，3 天教師發展日及 3 天自決補假外，總計校內上課及各類活動天數合共 196 天。

2.3.3 主要學習領域課時程架構及課時分配

小一至中三：

小一至中三課程組成部分		科目/學習領域	小一至小三	小四至小六	中一至中三
學習領域	中國語文教育	中國語文、普通話、閱讀	22.5%	22.5%	20%
	英國語文教育	實用英語	7.5%	7.5%	7.5%
	數學教育	數學	15%	15%	15%
	科學教育	常識	15%	15%	20%
	個人、社會、人文教育	常識			
	科技教育	常識、 科技與生活(初中)			
	藝術教育	音樂、視覺藝術	10%	10%	10%
	體育	體育	5%	5%	5%
跨學習領域	可供彈性處理的時間	班主任課(初小至初中) 自理及自管訓練(小學部) 感知肌能訓練(小學部) 多元學習經歷(小學部) 其他學習經歷(初中) 資訊科技應用訓練(初小至初中) 價值觀教育活動(初小至初中) 其他跨課程活動(初小至初中)	25%	25%	22.5%
總課時			100%	100%	100%

中四至中六：

高中課程組成部分	科目/學習領域	百分比
核心科目	中國語文、普通話、閱讀、數學、 公民與社會發展	37.5%
選修科目	實用英語、音樂、視覺藝術、體育、 資訊及通訊科技、科技與生活	30%
其他學習經歷	餘閒生活、社區生活、工作生活、 個人與家庭、美食探索、生涯規劃、 社區探索及服務、多元藝術經驗、體能訓練	12.5%
跨學習領域	班主任課、成長與生活	20%
總課時		100%

3 學生支援服務報告

範疇	本年度工作報告
自閉症輔導服務	<p>成就</p> <p>1. 配合「成長階梯計劃」，加強預防性輔導，以提高學生自我保護的意識及能力</p> <ul style="list-style-type: none"> ➢ 資源老師已在個別學習計劃中加入自我保護的輔導目標； ➢ 全體資源老師認同所編訂的自我保護輔導目標能配合學生的成長需要，並能有助提高學生自我保護的意識及能力； ➢ 已完成試教有關的情景學習內容，全體自閉症資源輔導教師均認同情景學習內容適合自閉症學生的成長需要。 <p>2. 透過資訊科技的培養，以提升學生學習的能力</p> <ul style="list-style-type: none"> ➢ 資源老師已在個別學習計劃中加入資訊科技的輔導目標，並完成在上下學期各二次的資訊科技學習； ➢ 100%自閉症資源輔導教師認同透過資訊科技學習，能提升學生的學習能力。 <p>反思</p> <ul style="list-style-type: none"> ➢ 情境學習內容對能力較高的學生比較適合，少部分內容較為抽象，但因需照顧學習差異，因此也需要調適及篩選內容進行教學； ➢ 建議教師可多備課，找出適合學生的電子素材，提升學生學習成效。 <p>回饋與跟進</p> <ul style="list-style-type: none"> ➢ 教師將會因應學生的能力而調適情境學習的內容，情境學習內容亦可作為日後個別及小組輔導學習之用； ➢ 教師可善用網上教材作輔導之用，並建議家長可與子女商討及設定使用資訊科技的守則。
輔導服務	<p>成就</p> <p>1. 繼續推行「教師的輔導技巧」培訓</p> <ul style="list-style-type: none"> ➢ 已於上下學期各舉行一次輔導策略分享會，提升輔導教師的輔導策略及技巧； ➢ 透過問卷調查，超過80%出席有關分享會的教職員認同分享會有助提升其輔導策略及技巧。 <p>2. 配合「成長階梯計劃」的自我保護訓練目標，加強預防性輔導</p> <ul style="list-style-type: none"> ➢ 輔導老師已於學生輔導計劃中加入至少兩項自我保護訓練目標。問卷調查顯示只有六成左右的輔導教師認同相關的內容有助提高學生自我保護的意識及能力。 <p>3. 利用資訊科技教學，加強學生的學習能力，提升輔導學生的成效</p> <ul style="list-style-type: none"> ➢ 輔導老師已於學生輔導計劃中加入至少兩項利用資訊科技進行輔導； ➢ 透過問卷調查，約六成輔導教師認同透過資訊科技學習，可加強學生的學習能力，提升輔導學生的成效。 <p>反思</p> <ul style="list-style-type: none"> ➢ 學生需要輔導的問題多樣性，且有不少是受家庭環境所影響，在某程度上需要依賴家長改變方可見到成效，惟該方面較難掌控，令輔導的成效有所限制； <p>回饋與跟進</p> <ul style="list-style-type: none"> ➢ 透過跨專業會議，與社工有效地交流輔導學生的難題，加強跨專業合作，以提升輔導成效； ➢ 教師可因應學生的能力修改情境學習內容，以更配合學生的需要； ➢ 輔導教師可加強與班主任的溝通，了解學生日常生活中遇到與「自我保護」或「資訊科技學習」相關情境時的處理方法，以了解有關的輔導成效。

範疇	本年度工作報告
生涯規劃輔導課	<p>成就</p> <p>1. 優化學生個人學習概覽</p> <ul style="list-style-type: none"> ➢ 科主任已為部分學生開通帳戶，並讓部分能力較高的學生試用；因系統設計對象主要為主流學校學生，因此有頗多部分需要由教師引導使用； ➢ 教導高能力學生使用後，可讓他們自行嘗試使用，如觀看課程影片、上載學習成果等；能力稍遜學生則需要由教師引導使用及學習線上課程。 <p>2. 優化情境訓練中學生自我保護的輔導內容</p> <ul style="list-style-type: none"> ➢ 更新了資源庫中學生自我保護的輔導內容，增加了不同範疇的個案研究 ➢ 全體教師認同學生能表現出自我保護的意識及能力，但能力較弱的學生，當遇到較複雜的情況如街頭售賣時，不懂拒絕和容易相信別人，須加強保護自己的能力。 <p>3. 運用資訊科技進行生涯輔導</p> <ul style="list-style-type: none"> ➢ 所有科任教師均曾於輔導課中運用資訊科技，包括使用日常生活 apps、分析網絡資訊的真確性等； ➢ 因課時所限，只有部分科任曾為學生進行網上面試訓練，其餘科任則為學生進行實體面試訓練。
	<p>反思</p> <ul style="list-style-type: none"> ➢ 個人學習概覽的網上系統較複雜，能力較弱的學生需要較多的協助； ➢ 部分自我保護的個案較為複雜，仍需調適教學內容； ➢ 科技發展便利我們的生活，因此學生應在日常生活中多運用資訊科技。
	<p>回饋與跟進</p> <ul style="list-style-type: none"> ➢ 下學年繼續教導學生使用個人學習概覽網上系統，並可考慮與家長合作； ➢ 教師繼續修訂與整合自我保護的教學內容，並可多運用網上教材； ➢ 收集本學年曾教導學生使用的軟件，安裝在平板電腦，並列入課程學習內容。
言語治療服務	<p>成就：</p> <p>1. 提升學生認識情緒的能力，並於不同情境運用正確的解難及溝通方法解決問題</p> <ul style="list-style-type: none"> ➢ 於上學期完成配音技巧及情境解難訓練班，由天龍文化製作有限公司龍天生先生任教。於下學期完成情緒辨識訓練班，由「一路青空」劇團歐珮瑩女士任教，一共有 222 位學生參與訓練課； ➢ 家長問卷結果顯示有 87% 家長認為子女在解決困難及溝通能力方面有所提升，78.2% 家長認為子女對情緒的認識有所提升； ➢ 學生問卷結果顯示分別有 89.5%、81.9% 及 73.9% 學生認為自己於認識情緒、溝通能力及解決困難方面有所提升。 <p>2. 修訂言語治療評估，利用更適切學生的日常生活用字及本地文化作評估內容</p> <ul style="list-style-type: none"> ➢ 已修訂言語治療評估，並召開了兩次會議以檢視新修訂的評估內容； ➢ 已為每個學階各一位學生試行新修訂的評估，全體言語治療師認為新修訂的評估能有效評估學生的語言能力，與校本言語治療評估的結果相乎。 <p>反思：</p> <ul style="list-style-type: none"> ➢ 於家長及學生問卷結果中，80% 家長認為子女對情緒的認識及學生認為自己的解難能力有所提升，部分學生及家長則表示仍有改善空間； ➢ 新修訂的評估亦有不少限制，如：新修訂的評估只適用於語齡高於 2.5 歲的學生，未能反映語言能力較弱的學生之語齡；進行新修訂的評估需時較長，影響專注力較弱的學生之表現；學生需具指認圖片的能力，才能進行新修訂的評估。

範疇	本年度工作報告
	<p>跟進與回饋：</p> <ul style="list-style-type: none"> ➢ 學生於配音訓練班及情緒辨識訓練班均表現投入，上課積極，建議下學年繼續舉辦這兩個課程，深化學習目標，進一步提升學生的情緒認識、情緒表達及解難能力，並於工作紙加入更多認識情緒及解難的內容，讓家長更了解子女課堂學習目標，在家中協助子女鞏固所學； ➢ 建議來年繼續試行新修訂的評估工具，並製作成電子版，以提升學生的學習興趣及評估的信度。並研究如何在評估項目中加入補底題目，以評估語齡少於 2.5 歲的學生。
職業治療服務	<p>成就</p> <p>1. 完成設置感知遊樂場，並開始投入服務，為學生進行訓練</p> <ul style="list-style-type: none"> ➢ 遊樂場已完成設置，並已於 2023 年 2 月開始開放給學生作訓練場地使用； ➢ 所有接受恆常職業治療服務的學生，均於職業治療課內到過遊樂場進行訓練； ➢ 對比前測後測，約 70% 學生能完成與遊樂場相關的訓練目標； ➢ 職業治療組與自閉症輔導教師於遊樂場合組進行訓練，職業治療組會按學生需要編訂合組課堂；參與的老師認同訓練有效提升學生的大肌表現及感覺統合能力； ➢ 職業治療師與感知科合作，安排學生在感知遊樂場進行不少於 2 節的感知肌能訓練，感知科教師表示訓練有助學生提升感覺統合能力。 <p>2. 與其他學習經歷課科任教師進行協作教學，於初中職前訓練之中加入職業治療元素</p> <ul style="list-style-type: none"> ➢ 與其他學習經歷課科任教師合作，一同編訂本學年之教學活動及課堂目標，並不斷檢視及按學生能力作修訂； ➢ 每節課堂前均會與科任老師討論課堂活動的實際安排； ➢ 職業治療組於課堂之間加入與肌能相關的教學目標及提示； ➢ 職業治療師亦於課堂期間按學生的個別需要為課堂活動調整難度。 <p>反思</p> <ul style="list-style-type: none"> ➢ 少部分學生在遊樂場內的紀律及聆聽指示的能力較弱，影響訓練的成效； ➢ 遊樂場於部分天氣情況下未能使用，如酷熱、下雨等情況； ➢ 於其他學習經歷的工作生活課內，部分學生能力較弱，即使調整了課堂活動，亦有學生未能完成。 <p>回饋與跟進</p> <ul style="list-style-type: none"> ➢ 感知遊樂場課堂的分組應考慮合適的人手比例； ➢ 先留意天氣報告，以及注意「預防工作時中暑指引」的警告級別； ➢ 提供較初階的職訓訓練活動，或將教學活動分拆成更細的步驟，供能力較弱的學生參與。

範疇	本年度工作報告
社會 工作 服務	<p>1. 舉辦家長講座</p> <ul style="list-style-type: none"> ➤ 近年受疫情影響令學生留家時間增多，學生接觸電子產品及網絡世界的機會增加。社工察覺到本校學生的危機意識薄弱，為提昇學生對提防網絡陷阱的意識及加強自我保護的能力，本年度與家教會合作舉辦了七場以「性教育」及「網絡安全」為題的家長講座，提高家長照顧及管教子女的知識和技巧； ➤ 四場「性教育」主題講座以線上形式進行，講座內容按小學家長和中學家長分為四個不同的主題，家長按需要選擇相關內容自由參與。根據電子問卷調查結果顯示，85.7%出席家長認同講座能讓他們明白如何教導子女免受性騷擾，88.2%出席家長認同講座能讓他們認識子女健康的性態度，全體出席家長同意講座能讓他們明白如何與子女談情說性，81.8%出席家長同意講座能讓他們認識如何培養子女的性別自信； ➤ 三場以「網絡安全」為題的講座由家福會協辦，以線上形式進行。講者的網絡資訊及輔導經驗豐富，以清晰及生動的方法教導家長如何協助學生建立健康和安全的上網態度和習慣，減少因上網而引起的親子衝突，促進親子對上網的認識和溝通。根據電子問卷調查結果顯示，80%出席家長同意講座能達致家長期望，81%出席家長同意講座能讓他們學習親子管教技巧，包括如何與子女選擇網上活動及適當處理因上網而產生的親子衝突，85.7%出席家長同意講座能讓他們認識網絡危機對子女生理及心理發展的影響。全體出席家長同意講座能讓他們了解 APP 世代的文化及需要，培養子女正面使用智能產品。全體出席家長同意講座能讓他們學習親子管教方程式，有效管教子女健康上網。 <p>2. 性教育小組或個別輔導課</p> <ul style="list-style-type: none"> ➤ 本年度的性教育小組按學生的獨特性及需要，分別以小組形式或個別輔導形式進行，以提升學生自我保護能力及與人相處的技巧； ➤ 性教育小組或個別輔導課於下學期開始於班主任課、小息或午息時段進行，小組共 117 人次參與、個別輔導共 6 人次參與； ➤ 參與的學生主要是由社工、班主任及自閉症資源老師共同識別，透過小組或個別輔導教授性教育知識，如身體接觸、自我保護、男女相處、認識網絡危機等； ➤ 根據學生問卷調查結果顯示，超過 80%參與學生認為輔導有助他們提升自我保護的能力； ➤ 根據社工的觀察，所有參與的學生均能表現出基本自我保護的意識及能力。
	<p>反思</p> <ul style="list-style-type: none"> ➤ 本年度家長講座成效理想，家長回饋均正面，講座能符合家長的期望。透過講座，有助家長反思自己的管教技巧及教導子女自我保護的技巧； ➤ 性教育是全人教育中不可或缺的部分，近年透過課程、輔導課或性教育小組，本校學生的自我保護概念在知識層面上已大大提高，惟學生的執行能力或面對危機的應變及解難能力仍然較弱； ➤ 在現今網絡世代，學生日常生活和交朋結友已離不開智能手機及社交媒體，當中存在一些高危陷阱，若不提高警惕，容易誤墮騙案，甚至觸犯法例。
	<p>回饋與跟進</p> <ul style="list-style-type: none"> ➤ 從家長問卷回應中，不少家長仍然關注管教、青春期及性教育等相關課題，建議下學年可繼續辦相關講座； ➤ 建議下學年繼續與班主任及自閉症資源老師進行跨專業團隊合作，持續識別高危學生，針對學生的需要提供適切的性教育小組或個別輔導； ➤ 下年度建議在性教育輔導課中加強教導學生有關網絡世界的守法與安全意識，教導學生正確的上網行為及態度，提防網絡陷阱。

範疇	本年度工作報告
護理服務	<p>成就</p> <p>1. 提高學生對健康生活的認知以及預防疾病的常識，以加強學生自我保護的能力</p> <ul style="list-style-type: none"> ➢ 透過週會、小息廣播、海報以宣傳衛生及健康訊息，加強學生對預防疾病的知識； ➢ 與言語治療師合作，進行揀選、訓練及錄音宣傳，培養學生成為「健康大使」，協助推廣健康訊息； ➢ 與「至營健康飲食」小組合作，派發工作紙及舉辦健康小食創作親子活動比賽，增加學生對健康飲食重要性的關注； ➢ 超過 90% 高中生認同透過學校健康教育推廣有助提升對健康生活的認識。 <p>2. 透過與其他專業團隊合作，增加和學生之間的互動，以了解學生的多樣性</p> <ul style="list-style-type: none"> ➢ 護理組同事參與由其他專業團隊所舉辦的講座，內容包括「特別需要學生的個案分享」、「認識我們的學生」等，進一步認識不同個案的處理手法； ➢ 與其他專業團隊分享處理個別學生的技巧，與家長溝通的方法，以提升處理個案的能力； <p>3. 檢視及適時更新學校的防疫措施</p> <ul style="list-style-type: none"> ➢ 聘請專業公司並完成最少 4 次全校滅蟲及 10 次滅蚊工作； ➢ 護理組同事之間分工合作，共同處理、更新疫情相關的措施及撰寫防疫指引等； ➢ 監察學生的缺席情況，提醒工友需要加強清潔的地方；亦提醒工友在進行清潔消毒時應注意的事項，例如使用合適的防護裝備、消毒用品等； ➢ 檢視及添購合適的防疫用品和個人防疫裝備； ➢ 提供到校流感疫苗注射服務，以減低流感爆發風險。
	<p>反思</p> <ul style="list-style-type: none"> ➢ 疫情走向平穩，學生在保持個人衛生的警覺性相對鬆懈，有需要持續提醒； ➢ 個別學生個案複雜，情緒較容易出現波動並發生激動行為。因此護理組的同事需要花較多時間認識、了解及配合學校的政策以協助老師處理個別學生的需要。
	<p>回饋與跟進</p> <ul style="list-style-type: none"> ➢ 會繼續舉行護理組分享會，並與其他的專責人員交流，透過不同個案處理的經驗分享來增加工作上的默契； ➢ 跨專業合作的健康推廣小組，讓各專責人員和教師發揮其專業知識，可繼續合作推廣健康訊息； ➢ 流感疫苗注射服務有助減低流感爆發機會，來年會繼續舉辦。
教育心理學家	<p>成就</p> <ul style="list-style-type: none"> ➢ 初步建立支援學生個案的系統(IEPC)； ➢ 由於已選擇的其中一個個案情況反覆，而且曾在醫院留院數月，所以支援策略難於持續及按計劃執行，也未能有效地觀察進程。但系統涉及的校外支援單位的聯繫則有所改善。
	<p>反思</p> <ul style="list-style-type: none"> ➢ 雖然會有較複雜及難處理的學生個案，但支援學生的系統宜繼續進行及改善。
	<p>回饋與跟進</p> <ul style="list-style-type: none"> ➢ 下學年會在選擇個案及支援計劃的安排上，加入較彈性的元素。

4 各項津貼運用報告

4.1 學校發展津貼

- 本年度學校發展津貼獲撥款港幣 718,681 元。
- 為提升學生的學習效能，本年度聘任合約教師及助理教師各 1 名，以分擔教師教學工作，並減低師生比例，增加對學生的個別照顧。
- 根據問卷調查所得，全體教師均認同本年度聘任的合約教師及助理教師，能有助照顧學生的個別差異，並減輕教師的工作量。
- 津貼運用報告請參閱附件一。

4.2 內地姊妹學校計劃津貼

- 本年度內地姊妹學校計劃津貼獲撥款為港幣 106,637 元。
- 本年度主要運用了津貼購置視像交流設備，促成與內地姊妹學校佛山市禪城啟智學校成功地舉行視訊會議。亦增聘人手，為推行內地姊妹學校提供支援服務。
- 津貼資助之各項運用報告請參閱附件二。

4.3 推廣閱讀津貼

- 本年度閱讀津貼為港幣 31,991 元。
- 本年度舉行一系列的閱讀推廣活動，如訂購電子書平台戶口、選購圖書、家長「提升講故事技巧」工作坊等，合共運用津貼港幣 30,384.6 元，累積餘款為港幣 1,631.3 元，餘款可留在下年度使用。
- 津貼資助之各項運用報告請參閱附件三。

4.4 一筆過新科技支援課堂學習津貼

- 本校獲「一筆過新科技支援課堂學習津貼」撥款港幣 500,000 元，因應校情及學生需要，本校計劃分階段運用，為課室及新校舍添置新科技產品和設備，以加強支援學生的學習。
- 本年度已添置 10 部平板電腦，合共港幣 42,867 元，試行擴增實境（AR）的探索活動，以提升高中學生的創造力以及對新科技的認識。
- 本年度總結餘款為港幣 457,133 元。
- 津貼資助之各項運用報告請參閱附件四。

4.5 全方位學習津貼

- 本年度全方位學習津貼獲撥款港幣 751,514 元，全年度實際開支為港幣 685,228.31 元。
- 本年度盈餘為港幣 66,285.69 元，上年度盈餘為港幣 555,302.49 元，合共累積盈餘港幣 621,588.18 元，將留作下年度使用。
- 本年度善用津貼成功舉辦三十多項不同類型的全方位活動，運用於多個科組及範疇上，提供走出課室的體驗學習活動，全校學生均獲得受惠。
- 整體而言，此津貼能讓學生從全方位活動中獲得更活潑和更豐富的學習經歷，有助促進全人發展。
- 津貼運用報告請參閱附件五。

4.6 校本課後學習及支援津貼

- 本年度的校本課後學習及支援津貼金額為港幣 61,200 元，上年度盈餘為港幣 44,789.29 元，而實際總支出為港幣 95,344.59 元。累積盈餘為港幣 10,644.7 元，將留作下年度使用。
- 為減輕家長支付活動的開支，讓更多經濟有困難的學生有機會參與活動，所有合乎接受津貼條件的學生均能獲得津貼全額資助。
- 資助項目包括：游泳訓練、電子琴訓練、學校體育推廣計劃、舞蹈訓練班、親子音樂治

療訓練、高中教育營、體育新星培訓班、保齡球訓練、滑冰新星、運動攀登、上學期及下學期課後活動，如：非洲鼓班、小結他班、攝影班、創意小廚神、輕黏土班、創意 LEGO 班、書法班及魔法玉米班。

- 本年度參與活動總資助學生人次為 149。
- 津貼資助之各項運用報告請參閱附件六。

4.7 學生活動支援津貼

- 本年度學生活動支援津貼金額為港幣 38,050 元，實際開支為港幣 38,035.4 元，年度盈餘為港幣 14.6 元，將退還教育局。
- 活動支援津貼讓校內領取綜合社會保障援助、學生資助計劃全額津貼的中、小學生及校本評定有經濟需要的中、小學生能參與不同的多元化活動，合乎接受津貼條件的學生均能獲得資助，以減輕學生家長的經濟負擔。
- 資助項目包括：滑冰體驗日、滑冰新星班、沙公運動日、學校旅行日、全年藝術推廣計劃及學校戲劇節。
- 本年度共 68 位學生獲學生活動支援津貼資助參與活動。
- 津貼資助之各項運用報告請參閱附件七。

4.8 多元學習津貼

- 本學年多元學習津貼金額為港幣 39,000 元，已用於聘請導師於其他學習經歷課中開設「紮作藝術工作坊」及「醒獅體驗班」。
- 共 37 名學生參與「紮作藝術工作坊」及「醒獅體驗班」。
- 開辦「紮作藝術工作坊」旨在提高學生對紮作藝術的認識，並啟發學生對中國傳統民間藝術的興趣。工作坊於 2023 年 2 月至 6 月進行，合共 12 小時。
- 透過負責教師從課堂觀察及學生反思表顯示，「紮作藝術工作坊」能提高學生對中國傳統民間藝術的興趣，90% 的學生在自信心及合作性上均有進步。
- 開辦「醒獅體驗班」旨在提高學生對中國傳統國粹文化的認識，同時拓闊學生視野及啟發學生的潛能。於 2023 年 2 月至 6 月進行，合共 6 小時。
- 透過負責教師從課堂觀察及學生反思表顯示，「醒獅體驗班」能提高學生對傳統民俗文化音樂藝術的興趣，90% 的學生在自信心及合作性上均有進步。
- 全部負責教師均認同聘請導師開辦「紮作藝術工作坊」及「醒獅體驗班」，能提升學生的自信和對中國傳統文化的認識。

4.9 公民與社會發展科津貼

- 本學年已運用公民與社會發展科津貼港幣 49,875 元購買學習套件「四大發明」，以提升學生學習中華文化的趣味。本年度盈餘為港幣 200,325 元，將留作下年度使用。

4.10 優質教育基金-管樂種籽培訓計劃 (2020 年至 2023 年)

- 是次項目共獲撥款港幣 570,700 元，用作採購樂器，以及籌辦樂器訓練班
- 上學期因疫情關係，課堂以網課形式進行。於 2 月恢復了進行實體課，並按計劃在 7 月底前完成所有課堂。
- 下學期與節奏樂組合作，由樂器導師於課堂上為學生作訓練，再揀選表現良好的學生於畢業禮上演出。
- 根據問卷調查，85% 參與學生及家長認同計劃能讓學生有更多的機會參與訓練及表演，80% 參與學生認同計劃能提升他們對學習音樂的興趣。85.7% 導師認同計劃能提升學生的樂器演奏技巧。

4.11 優質教育基金-感知遊樂場計劃 (2022 年至 2024 年)

- 是次項目共獲撥款港幣 719,500 元，用作採購遊樂場設置，以及進行相關工程。
- 遊樂場已於 2023 年 2 月完成設置，並開始開放給學生使用。
- 共 46 位學生在感知遊樂場進行職業治療訓練。對比前測和後測，約 70% 學生能完成訓練目標。
- 職業治療組於 2023 年 5 月與家教會合辦家長工作坊，由外聘職業治療師主講，向家長講解如何使用遊樂場為學生進行訓練，共 13 位家長報名參與。

4.12 加強支援非華語學生的中文學與教津貼

- 本學年已運用加強支援非華語學生的中文學與教津貼港幣 27,150 元以聘請校外導師，為本校兩位非華語學生提供課後中文個別補習，並按他們的能力和需要設定學習計劃及進行教學活動，以提升非華語學生的中文水平。
- 兩位非華語學生全年合共出席了 91 小時課後中文個別補習課。
- 非華語學生在課後補習班表現理想，大致能出席學校安排的課堂，惟學生有時會因家庭事宜長時間離港，間中導師及學生都會請假，影響出席率。根據負責教師的課堂觀察，補習導師能按學生之能力和需要設計課堂活動。在認讀中文字詞的評估中，當中兩位學生在後測的得分比前測提升達 15% 以上，可見其中文識字量和中文能力正在逐漸提升。100% 非華語學生同意課後中文學習班能提升他們學習中文的自信。
- 本校邀請平等機會委員會黎榮耀先生於 2022 年 12 月 2 日到校舉辦《預防種族歧視-建設共融校園》教師講座，以加強教師對非華語學生的認識。根據問卷調查數據，100% 教師同意講座有助加深其對《種族歧視條例》在學校應用情況的認識，及同意講座能提升對非華語學生的認識。
- 本學年在主題早會新增了「文化共融」主題，讓學生更深入理解和尊重不同種族及文化。
- 本學年籌辦了有關多元文化的問答遊戲比賽，共 95 人參加，這可加強學生對非華語同學的認識，以促進和諧共融。

4.13 學校伙伴計劃津貼

- 本年度學校伙伴計劃津貼獲撥款為港幣 256,000 元，上年度累積盈餘為港幣 20,781.35 元，本年度運用的金額為港幣 276,781.35 元，餘款將留作下年度使用。
- 本年度主要運用津貼增聘人手，以協助計劃順利推行。根據問卷調查，所有參與計劃的教師均對本校推行的學校伙伴計劃滿意，認同計劃能提升其對照顧有特殊教育需要學生技巧的認識。

4.14 一筆過家長教育津貼

- 教育局在 2023 年 2 月公佈，為小學提供港幣 20 萬元「一筆過家長教育津貼」，以協助學校啟動有系統的校本家長教育課程及活動，建立正向家長教育的文化。學校可運用這項津貼於 2022/23 至 2025/26 學年啟動及舉辦有系統的家長教育課程。
- 本校已成立工作小組並開始各項籌備工作，並計劃於下一學年用以支付各項課程及活動費用。

5 活動及訓練報告

為了讓學生達致「德、智、體、群、美」五育均衡的發展，本校舉辦及參加了多項活動和訓練，藉以幫助學生發展潛能、增強自信和獨立創作的的能力。

5.1 校外活動及比賽

類別	項目
高中工作體驗及職業評估	● 明愛樂務綜合職業訓練中心工作體驗
	● 救世軍沙田公園小食亭工作體驗
	● 救世軍恒安綜合復康服務工作體驗
	● 匡智松嶺綜合職業訓練中心工作體驗
	● 展亮技能發展中心（觀塘）工作體驗
	● 童軍知友社賽馬會啟業青少年服務中心工作體驗
	● 展亮職業評估
參觀轉銜機構	● 參觀明愛樂務綜合職業訓練中心
姊妹學校計劃和共融活動	● 極地同行傷健人力車接力環島行 2022
	● 海洋公園一日遊
	● 獅子山下-關愛慈善音樂會 2022
	● 2022-2023 年度沙田區滅罪嘉年華
	● 獅子會姊妹學校計劃「擁抱愛」繪畫比賽頒獎典禮
制服團體	● 女童軍獎券銷售、女童軍社區探索一天遊
	● 沙田節·中華文化傳承系列—皮影戲小劇場
	● 男童軍郊遊樂
體育	● 參加香港智障人仕體育協會舉辦之訓練班 (足球、籃球、游泳、保齡球、羽毛球、乒乓球、田徑、高爾夫球、滾球、體操、地板曲棍球、長跑訓練、小型網球、滑冰、雪鞋競走)
	● 參加香港特奧舉辦之活動： - 香港特奧高爾夫球同樂日、基礎訓練班 - 香港特奧高爾夫球挑戰日 - 香港特奧「強心健智」工作坊 - 香港特奧運動員領袖計劃進階培訓班
	● 康民署之運動攀登
	● 乘風航伙伴計劃
	● 香港中文大學講座-共融運動示範
	● 2023 特殊奧林匹克夏季世界比賽
	● 2022 Virtus 大洋洲及亞洲運動會
	● 高爾夫球(練習場)公開賽 2022
	● 2022/23 香港特奧高爾夫球隊融合比桿賽(二)
	● 2022 香港特奧高爾夫球挑戰日
	● 第二組短池分齡游泳比賽
	● 2023 恒生學界盃
	● 2023 全港公開乒乓球
	● 紀律部隊游泳邀請賽
	● 第四十六屆香港特殊奧運會比賽(足球、游泳、高爾夫球)
	● 第四十七屆香港特殊奧運會比賽(分區田徑賽、保齡球、小型網球、籃球、乒乓球)
	● 「奔向共融」—香港賽馬會特殊馬拉松 2023

類別	項目
學業	● 第七十四屆香港學校朗誦節
	● 香港仔坊會—全港原子筆中文書法比賽
藝術	● 香港特殊奧運會「友里齊撐特奧」襟章設計比賽
	● 香港家長協進會主辦「同心抗疫愛香港」「書畫表謝意」繪畫創作比賽
	● 參觀賽馬會意藝術中心主辦「我們的藝。無盡」會員作品展
	● 【共創共融】聯校畫展暨 2023 年曆活動嘉許禮
	● 向老師致敬繪畫比賽及填色創作比賽
	● 賽馬會沙田青少綜合服務中心「填色繪畫設計比賽」
	● 樂智協會「關愛 共融 平等社區」填色及創作比賽
	● 2022-2023 年度獅子會姊妹學校計劃「擁抱愛」繪畫設計比賽
	● 「古仔講古—古蹟校園填色比賽」
	● 「第二屆美食之都在香港繪畫及填色比賽」
	● 第十五屆校園藝術大使
	● 聯校音樂大賽香港
	● 香港學校音樂節
	● 學校戲劇節比賽
校外獎勵計劃	● 香港特區中央獅子會「第四屆十大傑出關愛學生選舉」
	● 尤德爵士紀念基金獎學金計劃
	● 家長教師會主辦「伴你高飛—獎勵計劃」
	● 敏哲慈善基金全港特殊學校獎學金
	● 葛量洪特殊學校學童獎
	● 親和藝術慈善基金
	● 青苗學界進步獎
	● 沙田區學生飛躍表現獎勵計劃
	● 明日之星上游獎學金
● 第十五屆校園藝術大使	

5.2 科組活動、訓練及其他活動

科組	活動名稱	
中國語文科	● 朗誦比賽	● 書法比賽
	● 誦讀計劃	● QTN 初中/高小閱讀與寫作計劃
	● 非華語學生學習中文計劃	
閱讀科	● 親子閱讀計劃	● 香港教育城閱讀活動(E悅讀)
	● 閱讀周早會推廣活動	● 推廣閱讀—圖書送贈計劃
常識科	● 生活教育活動計劃	● 可觀自然教育中心課程
	● 性教育課程	● 參觀美荷樓、科學館、文化博物館
實用英語科	● 英文書法比賽	● 英語活動日
	● 校際朗誦節	
體育科	● 校內訓練：田徑、游泳、籃球、小型網球、乒乓球、足球、保齡球 體育新星培訓計劃、小飛魚體能培訓班、田徑新星培訓	
	● 參加特奧各項選拔：小型網球、雪鞋、羽毛球、滾球、足球、長跑、高爾夫球、地板曲棍球、保齡球、籃球、體操、綜合新星選拔日	
	● 各項特奧運動訓練跟進	
	● 沙公運動日	
視覺藝術科	● 藝術培訓	● 生日卡設計比賽
	● 沙公藝術日-愛與夢飛翔	● 「勤勞」親子繪畫及標語創作比賽
	● 摺紙快閃團	● 校園智能飲水機機身設計比賽
	● M+小知識 問答遊戲	● 校園快閃兔
音樂科	● 歌唱訓練及表演	● 節奏樂訓練及表演

科組	活動名稱		
	● 音樂劇訓練及表演	● 音樂才藝匯演	
	● 管樂種籽培訓計劃	● 香港學校音樂節比賽	
	● 聯校音樂大賽	● 校本音樂交流活動(優才楊殷有娣書院)	
	● 樂器普及計劃	● 音樂治療親子訓練班	
	● 學校專場音樂會	● 大館室樂系列	
多元學習經歷	● 社會服務顯關懷	● 動物奇趣樂	
	● 小小設計師	● Around the world	
	● 「非凡藝術計劃」2023—藝術家駐校工作坊		
其他學習經歷	● 舞獅工作坊	● 紮作藝術工作坊	
	● 導盲犬體驗活動	● 校園理財教育講座	
	● 職業分享會	● 知識產權互動劇場	
	● 穩工斜槓職涯計劃	● 美食探索外出購物活動	
	● 社區探索外出活動	● 參觀職業安全健康學院	
自閉症 資源輔導組	● 家長座談會	● 外出訓練周	
	● 親子遊戲同樂日	● 社區探險日	
言語治療組	● 配音技巧訓練班	● 情境解難訓練班	
	● 模擬面試訓練	● 沙公言語頻道	
學校社會工作	● 性教育輔導課		
護理服務	● 學生健康服務 (流感疫苗注射服務、衛生署學童疫苗接種、學童身體檢查及牙科保健)	● 健康校園推廣 (健康資訊廣播、健康大使訓練、健康飲食壁報、飲食問答遊戲、至營學校認證計劃)	
綠色校園計劃	● 回收箱計劃	● 宣傳環保訊息及環保教育工作	
	● 環保大使訓練	● 一人一花計劃	
公益少年團	● 公益金便服日	● 慈善花卉義賣	
	● 賣旗活動(路德會)	● 愛心大使計劃	
	● 第四屆十大傑出關愛學生選舉		
攝影學會	● 攝影工作坊	● 學生攝影義工計劃	
STEM教育	● 數理科技日	● 製作太陽能小車	
課後活動	● 英語達人	● 非洲鼓興趣班	● 小結他興趣班
	● 基礎書法班	● 魔法玉米手工班	● 創意小廚神
	● 升旗隊訓練	● LEGO 魔法師	● 普通話朗誦
	● 趣味故事班	● 迷你紙黏土	● 紙藝創作班
	● 男童軍	● 女童軍	● 管樂種籽計劃訓練
	● 藝術培訓	● 羽毛球訓練	● 舞蹈訓練
	● 現代舞訓練班	● 創意小廚神	● 音樂治療
暑期活動	● 電影欣賞	● Pixel Art workshop	● 競技日
	● 參觀文化博物館	● 參觀藝術館	● 冒險樂園
	● 合味道紀念館	● 愛畢氏家庭劇場	● 日營(西貢戶外康樂中心)
學校其他活動	● 聖誕聯歡會	● 學校旅行	● 上、下學期頒獎禮
	● 高中及初中教育營	● 高內地考察(廣州)	● 畢業典禮
	● 戲劇公演		
家教會活動	● 新生家長迎新會	● 周年會員大會及活動	● 節日校園佈置
	● 校服回收轉贈計劃	● 親子興趣班	● 滾球同樂日
	● 有傾有講聚會	● 性教育家長講座	● 謝師茶聚
	● 「美食·快樂」攝影比賽	● 「兔氣揚眉賀新春」 新春團拜活動	● 「愛·連線」家長講座
	● 感知遊樂場知多 D」家長工作坊		

5.3 學生獲獎一覽表

5.3.1 海外獎項

範疇	比賽名稱	參與人數	日期	項目	獎項
體育	2022 Virtus 大洋洲及亞洲運動會	2 人	2022 年 11 月	游泳 羽毛球	1 金 1 銀 1 銅
	2023 特殊奧林匹克夏季 世界比賽	1 人	2023 年 6 月	羽毛球	1 金 1 銀

5.3.2 本地公開賽獎項

範疇	比賽名稱	參與人數	日期	項目	獎項
體育	第四十六屆香港特殊奧運會 足球比賽	4 人	2022 年 10 月	融合七人隊際賽	冠軍
	第四十六屆香港特殊奧運會 游泳比賽	8 人	2022 年 11 月	游泳	3 金 4 銀 1 銅
	第四十六屆香港特殊奧運會 高爾夫球比賽	2 人	2022 年 11 月	高爾夫球	1 銀
	「奔向共融」—香港賽馬會 特殊馬拉松 2023	1 人	2023 年 1 月	3 公里挑戰盃 男子少年組	第六名
	第四十七屆香港特殊奧運會 分區田徑賽	48 人	2023 年 2 月	田徑	15 金 11 銀 7 銅
	第四十七屆香港特殊奧運會 保齡球比賽	10 人	2023 年 3 月	保齡球	1 金 2 銀 3 銅
	第四十七屆香港特殊奧運會 小型網球比賽	9 人	2023 年 5 月	小型網球	5 金 2 銀 1 銅
	第四十七屆香港特殊奧運會 籃球比賽	21 人	2023 年 5-6 月	女子三人隊際賽 男子三人隊際賽 融合五人隊際賽 個人技術賽	冠軍 亞軍 季軍 1 金 2 銀 1 銅
	屈臣氏集團 香港學生運動員獎 2022-2023	1 人	2023 年 6 月	屈臣氏集團 香港學生運動員獎	香港學生 運動員獎
	第四十七屆香港特殊奧運會 乒乓球比賽	22 人	2023 年 7 月	乒乓球個人技術及 對打賽事	6 金 6 銀 10 銅
藝術	【共創共融】聯校畫展 暨 2023 年曆活動	2 人	2022 年 10 月	視藝	嘉許狀
	「同心抗疫愛香港」 〈書畫表謝意〉繪畫創作活動	10 人	2022 年 10 月	繪畫創作	2 個評審大獎 8 個優秀獎狀
	香港傷健協會賽馬會 沙田青少年綜合服務中心 「填色繪畫設計比賽」	1 人	2022 年 12 月	填色繪畫設計比賽- 高小組	季軍
	樂智協會 「關愛共融平等社區」填色 及創作比賽	1 人	2022 年 12 月	親子創作組	親子共融獎

範疇	比賽名稱	參與人數	日期	項目	獎項
	向老師致敬 繪畫比賽及填色創作比賽	2 人	2023 年 2 月	繪畫比賽 填色創作比賽 (特殊學校組)	亞軍 優異獎
藝術	2022-2023 年度獅子會 姊妹學校計劃「擁抱愛」 繪畫設計比賽	5 人	2023 年 4 月	繪畫設計比賽	最佳創意獎 最佳評委獎 3 個 Facebook 獎
	香港文創薈— 第二屆美食之都在香港 繪畫及填色比賽	3 人	2023 年 6 月	傷健共融組	冠軍 亞軍 季軍
	聯校音樂大賽	2 人	2023 年 7 月	中學木管樂(色士風) 獨奏初級組 中學弦樂(結他) 獨奏中級組	銅獎 優異獎
	香港學校音樂節	1 人	2023 年 7 月	結他獨奏(中級組)	銅獎
	香港學校戲劇節比賽	10 人	2023 年 3 月	全港中學廣東話組	傑出演員獎 傑出影音效果獎 傑出合作獎 評判推介演出獎
	第十五屆校園藝術大使	2 人	2022-2023	校園藝術大使	校園藝術大使
	學業	第七十四屆 香港學校朗誦節	4 人	2023 年 4 月	英詩獨誦
香港仔坊會— 全港原子筆中文書法比賽		1 人	2023 年 4 月	展能組	冠軍
綜合	沙田區 學生飛躍表現獎勵計劃 2021-2022	12 人	2022 年 8 月	飛躍表現獎	飛躍表現獎
	青苗學界進步獎 2021-22	6 人	2022 年 8 月	青苗學界進步獎	青苗學界進步獎
	葛量洪特殊學校 學童獎獎學金 2021-2022	8 人	2022 年 8 月	特殊學校學童獎	特殊學校學童獎
	明日之星 上游獎學金 21/22	3 人	2022 年 9 月	上游獎學金 21/22	上游獎學金
	2022-2023 尤德爵士紀念基 金高中學生獎	2 人	2023 年 3 月	尤德爵士紀念基金 高中學生獎	尤德爵士紀念基 金高中學生獎
	香港特區中央獅子會 「第四屆十大傑出關愛學生選舉」	3 人	2023 年 4 月	輕度和中度 智障組別	十大傑出 關愛學生
	伴你高飛—獎勵計劃 2223	15 人	2023 年 6 月	綜合	嘉許狀
	男童軍優異旅團	30 人	2023 年 6 月	男童軍	2022 年優異旅團

5.4 學生卓越成就

➤ 體育卓越成就

中六 謝林恩

2022 Virtus 大洋洲及亞洲運動會

- 金牌 - 女子 50 米蛙泳
- 銀牌 - 女子 200 米蛙泳
- 銀牌 - 女子 4X100 米四式混合接力
- 銅牌 - 女子 4X50 米四式混合接力



(圖：香港殘疾人奧委會暨傷殘人士體育協會)

中四 譚柏橋

2022 Virtus 大洋洲及亞洲運動會

- 金牌 - 羽毛球男子雙打
- 銅牌 - 羽毛球男子單打

2023 特殊奧林匹克夏季世界比賽

- 金牌 - 羽毛球男子單打
- 銀牌 - 羽毛球男子雙打



(圖：香港殘疾人奧委會暨傷殘人士體育協會)

🎵 香港學校戲劇節比賽

傑出演員獎

中六 陳子聰
中六 林海汶
中六 司徒志朗
中五 黃孝昊
中五 吳子軒

傑出合作獎
傑出影音效果獎
評判推介演出獎

中六 陳子聰 中六 司徒志朗
中六 林海汶 中六 李朗峴
中五 黃孝昊 中五 吳子軒
中五 王琬淇 中二 徐陞然
中二 源凱茵 中一 陳永悅





(圖一)



(圖二)



(圖三)



(圖四)



(圖五)



(圖六)

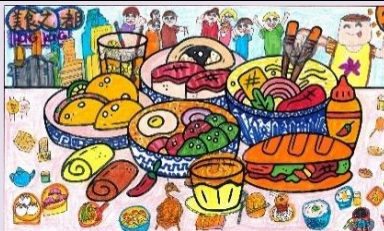

(圖七)

向老師致敬繪畫比賽及填色創作比賽 (圖一二)

特殊學校組 亞軍

「同心抗疫愛香港」〈書畫表謝意〉繪畫創作活動 (圖三)

評審大獎

賽馬會沙田青少年綜合服務中心「填色繪畫設計比賽」(圖四)

填色繪畫設計比賽-高小組 季軍

2022-2023 年度獅子會姊妹學校計劃「擁抱愛」繪畫設計比賽 (圖五)

最佳評委獎

樂智協會「關愛 共融 平等社區」填色及創作比賽 (圖六)

親子創作組 親子共融獎

香港文創薈—美食之都在香港填色及繪畫比賽 (圖七)

傷健共融組 亞軍

➤ 體育成就

中三 廖浩銘

「奔向共融」—香港賽馬會特殊馬拉松 2023

3 公里挑戰盃男子少年組 - 第六名



中六 陳子聰

屈臣氏集團香港學生運動員獎 2022-2023



➤ 藝術成就



「共創共融」聯校畫展



中二 源凱茵



中二 陳秋熊



香港文創薈 — 第二屆美食之都在香港繪畫及填色比賽

冠軍 小一 張恩齊



亞軍 小五 楊展匡

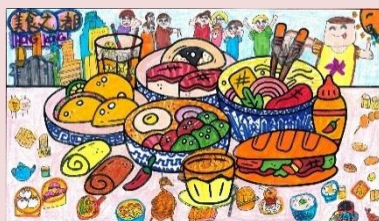

季軍 小三 陳逸嘉



2022-2023 年度 獅子會姊妹學校計劃「擁抱愛」繪畫設計比賽

最佳評委獎 小五 楊展匡



最佳創意獎 小一 張恩齊





2022-2023 年度 獅子會姊妹學校計劃「擁抱愛」繪畫設計比賽

Facebook 獎 小三 陳逸嘉



(圖三)

Facebook 獎 小四 錢以朗



(圖四)

Facebook 獎 中六 司徒志朗



(圖五)



向老師致敬 2022 繪畫比賽及填色創作比賽

填色創作比賽 亞軍 小五 楊展匡



繪畫比賽 優異獎 中三 侯永福

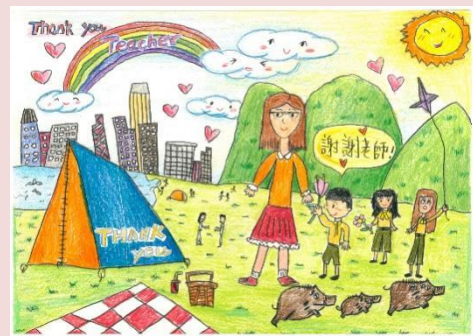

➤ 學業成就

 第七十四屆香港學校朗誦節

英詩獨誦(優良) 中二 徐陞然	英詩獨誦(優良) 小五 劉琬	英詩獨誦(優良) 小五 楊展匡	英詩獨誦(良好) 中二 楊城軒
			

 香港特區中央獅子會 - 第四屆十大傑出關愛學生選舉



5.5 離校生出路

22-23 離校生出路情況	人數
● 教育大學賽馬會特教青年學苑	1
● 職業訓練局文憑課程	2
● 職業技能訓練中心	
a. 明愛樂務綜合職業訓練中心	5
b. 展亮技能發展中心—觀塘	3
c. 匡智松嶺綜合職業訓練中心	8
● 日間訓練或職業康復服務	
a. 綜合職業康復服務中心 (庇護工場)	2
總人數	21 人

6.財務報告

6.1 收支帳及資產負債表

收支帳

(二〇二二年九月一日至二〇二三年八月三十一日)

擴大營辦開支整筆津貼-非特定範疇	\$1,272,250.79
擴大營辦開支整筆津貼-特定範疇	\$3,555,425.00
擴大營辦開支整筆津貼以外之津貼	\$7,539,435.88
薪金津貼	\$46,021,031.61
其他政府津貼	\$974,576.93
捐款及資助	\$32,800.00
其他收入	\$403,635.49
	\$59,799,155.70
擴大營辦開支整筆津貼-非特定範疇	\$1,041,412.32
擴大營辦開支整筆津貼-特定範疇	\$3,538,527.95
擴大營辦開支整筆津貼以外之開支	\$7,168,344.05
薪金開支	\$45,963,976.61
其他政府津貼之開支	\$974,576.93
其他雜項開支	\$332,505.37
	\$59,019,343.23
本年度盈餘 /赤字	\$779,812.47

資產負債表

(截至二〇二三年八月三十一日止)

固定資產	\$29,428,265.35
流動資產	
政府津貼	\$6,265,748.66
學校資金	\$1,303,629.54
淨資產	\$36,997,643.55
上述項目代表:	
累積金	\$2,159,154.02
所得的非經常津貼	\$27,167,381.33
保留盈餘	\$7,671,108.20
	\$36,997,643.55

6.2 開支報告

項目名稱	(1) 2022-23 年度 核准全年支出預算 \$	(2) 2022-23 年度 實際支出總額 \$	動用比率 (2)/(1)x100%
1 擴大營辦開支整筆津貼 - 非特定範疇	1,240,500.00	1,041,412.32	84%
2 行政津貼	1,975,000.00	2,083,776.15	106%
3 資訊科技計劃經常津貼	492,399.00	502,464.50	102%
4 學校發展津貼	736,000.00	742,659.04	101%
5 空調設備津貼	100,100.00	149,628.26	149%
6 校本管理額外津貼	80,000.00	60,000.00	75%
7 教師薪金津貼	36,350,000.00	36,242,398.55	100%
8 代課教師薪金津貼	100,000.00	-	0%
9 非教學人員薪金津貼	9,900,000.00	9,721,578.06	98%
10 家庭協作計劃津貼	25,780.00	25,855.00	100%
11 政府地租及差餉	180,000.00	162,960.00	91%
12 應用學習課程津貼	236,785.00	236,785.00	100%
13 整合代課津貼	150,000.00	93,364.00	62%
14 凍結教師編制-代課教師現金津貼	2,568,021.13	2,515,536.67	98%
15 教師專業發展代課津貼	195,270.00	174,045.00	89%
16 高中課程支援津貼	13,849.62	13,849.62	100%
17 小數位職位現金津貼	70,449.25	70,449.25	100%
18 學生在校午膳津貼	27,000.00	50,266.50	186%
19 校本課後學習及支援	103,838.00	95,344.59	92%
20 德育及國民教育津貼	21,300.70	29,706.40	139%
21 資訊科技人員支援津貼	289,200.00	290,991.75	101%
22 推廣閱讀津貼	32,000.00	30,384.60	95%
23 諮詢服務津貼	632,000.00	631,197.00	100%
24 行政主任津貼	630,500.00	644,855.81	102%
25 多元學習津貼	35,000.00	32,977.00	94%
26 學生活動支援津貼	38,923.20	38,050.00	98%
27 全方位學習津貼	799,909.80	685,228.31	86%
28 加強非華語學生課後中文學習	228,880.00	225,132.20	98%

項目名稱	(1) 2022-23 年度 核准全年支出預算 \$	(2) 2022-23 年度 實際支出總額 \$	動用比率 (2)/(1)x100%
29 學校伙伴計劃	276,780.00	276,781.35	100%
30 公民與社會發展科	49,000.00	49,875.00	102%
31 內地姊妹學校計劃	100,000.00	53,238.00	53%
32 優質教育基金管樂培訓計劃	279,673.46	194,575.00	70%
33 優質教育基金感知花園計劃	457,863.00	145,769.00	32%
34 優質教育基金平板電腦計劃	470,000.00	267,060.00	57%
35 香港學校戲劇節	2022 年 12 月 至 2023 年 8 月發出的津 貼，故未有納 入預算內。	8,000.00	-
36 家長教育津貼(小學)		0.00	-
37 新科技支援課堂學習津貼		42,867.00	-
38 小學奇趣 IT 識多啲計劃		83,200.00	-
39 中學 IT 創新實驗室計劃		0.00	-
40 非教員公積金僱主供款	980,000.00	974,576.93	99%
41 學生文具及活動	258,110.00	285,102.77	110%
42 其他學校資金之支出	55,000.00	47,402.60	86%
合 計	60,179,132.16	59,019,343.23	98%

6.3 捐款及資助

捐款/資助人	用 途	款 項(\$)
家長捐款	購買校具及設備	20,000.00
獅子會	贊助姊妹學校計劃	5,000.00
獅子會	姊妹學校計劃活動交通費	500.00
香港大學教育學院	贊助言語治療專題課程	6,900.00
香港大學教育學院	贊助言語治療專題課程	400.00
合 計		32,800.00

附件一：學校發展津貼開支報告(2022-2023)

	項目內容	合 計(\$)
1	合約教師薪金 + 強積金供款	457,330.00
2	合約助理教師薪金 + 強積金供款	285,329.04
	本年度支出：	742,659.04
	本年度學校發展津貼：	718,681.00
	本年度盈餘/赤字：	(23,978.04)
	上年度盈餘：	36,153.81
	盈餘/赤字：	12,175.77

附件二：2022-2023 年度 姊妹學校計劃(內地)津貼運用報告

	項目內容	合 計(\$)
2022/2023 學年	年度撥款：	106,637.00
	支出款項：	53,238.00
	結 餘：	53,399.00

有關支出的分項如下：

	支出項目	合 計(\$)
1	交流設備費用	24,000.00
2	聘請額外支援人員	21,225.00
3	團費	3,493.00
4	交通費	4,520.00
	合 計	53,238.00

附件三：推廣閱讀津貼運用報告

第一部分：成效檢討

1. 目標成果檢討：(例如校園閱讀氛圍、學生的閱讀態度、借閱圖書情況和學生參與閱讀活動的投入程度等)

本校本年度開放課室書箱及禮堂閱讀角，鼓勵學生在小息時閱讀。本校積極鼓勵學生及家長利用「E悅讀計劃」進行網上閱讀，100% 科任老師全年至少與學生進行四次電子書閱讀。同時本校亦於上學期及下學期，在初小學階推行親子閱讀獎勵計劃，得獎學生共有 18 人。為提升家長講故事的技巧，本校於 5 月 29 日及 30 日舉行了家長培訓活動，共有 26 人參加，透過問卷調查，100%的參加者認同該培訓有助提升其講故事的技巧。本校已利用推廣閱讀津貼，為全校學生購買圖書，並於暑假前贈送給學生，希望能藉此鼓勵家長及學生多加閱讀，提升閱讀氣氛。

2. 策略檢討：(例如推行多元化及富趣味性的活動以促進閱讀、跨課程閱讀和家校合作等)

本校家長在閱讀活動的參與率偏低，普遍家長對於閱讀的重視度不夠，希望未來可與家教會合作舉辦相關的活動，藉此鼓勵家長參與活動，提高其對閱讀的重視。下年度可透過借出學校圖書、代辦申請公共圖書証或外出參觀公共圖書館等活動，鼓勵學生多閱讀，另外，亦希望可藉由舉辦不同的閱讀周或跨學科推廣閱讀活動，提升整校學生的閱讀氣氛。

第二部分：財政報告

本年度推廣閱讀津貼：港幣 31,991 元

	項目名稱*	實際開支(\$)
1.	購置圖書	
	<input checked="" type="checkbox"/> 實體書 (圖書送贈計劃予全校學生以鼓勵學生於暑假閱讀)	10,648.80
	<input type="checkbox"/> 電子書	
2.	網上閱讀計劃	
	<input checked="" type="checkbox"/> e 悅讀學校計劃	9,040.00
	<input type="checkbox"/> 其他計劃：_____	
3.	閱讀活動	
	<input checked="" type="checkbox"/> 聘請作家、專業說故事人等進行講座	3,600.00
	<input checked="" type="checkbox"/> 僱用外間提供課程機構協助舉辦與推廣閱讀有關的學生學習活動	5,400.00
	<input type="checkbox"/> 支付學生參加閱讀活動或比賽的報名費	
	<input type="checkbox"/> 資助學生參加或報讀與閱讀有關的收費活動或課程	
4.	其他：親子閱讀獎勵計劃獎品	1,590.00
	閱讀角物資	105.80
	總計	30,384.60
	津貼年度結餘	1,606.40

* 請以 選或以文字說明。

附件四：2022-2023 年度一筆過「新科技支援課堂學習津貼」報告

1. 截至 2022/23 學年完結（即 2023 年 8 月 31 日）為止，有關「新科技支援課堂學習津貼」的運用如下：

項目內容	合計(\$)
「新科技支援課堂學習津貼」的總開支	42,867.00
津貼餘款	457,133.00

2. 本校已運用「新科技支援課堂學習津貼」作下列用途：

- 添置平板電腦，試行擴增實境（AR）的探索活動，提升高中學生的創造力以及對新科技的認識

3. 運用「新科技支援課堂學習津貼」達到的預期成效，概述如下：

- 學校將繼續添置平板電腦，推行擴增實境（AR）探索活動和相關編程學習活動，提升高中學生的邏輯思維和創造力。透過 AR 技術，學生可以在虛擬的環境中探索不同的主題和知識，並利用編程工具來創造自己的 AR 作品，從而培養學生的創新能力和解難能力。
- 添置平板電腦鍵盤，以支援學生於平板電腦進行文字輸入，提升學生對平板電腦的操控能力。透過撰寫文稿、報告或筆記，並提高學生的打字速度和準確性，從而增強學生的資訊素養和溝通能力。
- 添置平板電腦觸控筆來支援學生進行較精細的圖像創作，更有效發揮學生的創意和提升學生運用資訊科技的能力。
- 添置電競級手提電腦配合支援虛擬實境（VR）的學習活動，透過 VR 技術，學生可以在模擬的場景中體驗不同的情境和挑戰，並運用所學的知識和技能來解決問題，從而增強學生的自信心和適應力。

4. 學校可改善或繼續推展的地方，概述如下：

- 為了讓學生和教師能夠有效持續推展及參與擴增實境（AR）探索活動和相關編程學習活動，學校將提供多元化的培訓和學習機會，包括教育技術培訓、創新思維培訓、領導力培訓等，旨在提升教師和學生的專業知識和技能。這些培訓和學習機會將有助於提高教師的教學質量和學生的學習成果。

—完—

附件五 全方位學習津貼運用報告(2022/23 學年)

第 1 項：舉辦／參加全方位學習活動

編號	活動名稱、簡介及目標	舉行日期	對象		實際開支(\$)	人均實際開支(\$)	開支用途*	範疇 (請選擇適用的選項，或自行填寫)	評估結果	基要學習經歷					負責人
			級別	總參與人數						(配合課程)	智能發展	價值觀教育	體藝發展	社會服務	
1.1	本地活動：在不同學科／跨學科／課程範疇組織全方位學習活動，提升學習效能，或按學生的興趣和能力，組織多元化全方位學習活動，發展學生潛能，建立正面價值觀和態度														
1	游泳及小飛魚培訓班： 通過體適能遊戲及系統性訓練，讓學生提升身體素質，發掘他們的運動潛能，並培養正面價值觀和態度	2022年9月至 2023年6月	小一至 中六	70	42,696.71	609.95	E1,E2,E7	體育	根據教師觀察，學生經過系統性訓練後，較以前有健康的體魄，社交能力亦有提升，部份學生更獲選入香港智障人士體育協會接受游泳精英運動培訓。			✓			葉芷欣主任
2	其他學習經歷活動： 安排不同的體驗式活動(紮作藝術工作坊、醒獅體驗班)，讓學生培養藝術創作和表達能力，學習與別人溝通，並培養與人合作、尊重他人等正面的價值觀和積極的態度	2022年9月至 2023年6月	中四至 中六	26	32,000.00	1,230.77	E1,E2,E7	跨學科 (其他)	透過活動觀察，所有參加學生能培養藝術創作和提升表達能力，在過程中學生對中國傳統民間藝術感興趣，亦能培養與人合作、尊重他人等正面的價值觀和積極的態度。		✓			葉芷欣主任	
3	保齡球訓練班： 安排學生參與保齡球訓練班，提升學生的保齡球基本技術及發掘有潛質的運動員，並培養正面價值觀和良好態度	2022年10月 至 2023年3月	小五至 中三	12	10,323.10	860.26	E1,E5	體育	整體學生的保齡球技術有提升，對保齡球亦感到興趣。大部分同學都參與了比賽，大家都有不錯的表現。其中一位同學更入了香港智障人士體育協會訓練班。			✓		張紫慧老師	

編號	活動名稱、簡介及目標	舉行日期	對象		實際開支(\$)	人均實際開支(\$)	開支用途*	範疇 (請選擇 適用的選項， 或自行填寫)	評估結果	基要學習經歷					負責人
			級別	總參與人數						(配合課程)	智能發展	價值觀教育	體藝發展	社會服務	
4	升旗隊訓練班： 安排升旗隊接受升旗儀式和步操的訓練，並參與每周恆常的升旗禮及奏唱國歌，讓學生透過親身參與，認識國家、關心祖國，並增強學生對國民身分的認同	2022年10月 至 2023年4月	中一至中五	7	2,495.40	356.49	E7	價值觀教育	學生接受升旗儀式和步操的訓練，並參與每周恆常的升旗禮，增強了學生對國民身分的認同。		✓	✓			胡偉賢老師
5	課後興趣班： 透過多元化課後活動，讓學生培養興趣、啟發潛能，並提升社交技巧，善用餘暇	2022年10月 至 2023年5月	小一至中六	147	50,635.40	344.46	E5,E7	跨學科(其他)	課後興趣班的參與率高，學生於課堂表現理想，透過不同的課後活動，學生能培養興趣、善用餘暇。			✓			何詠芝主任
6	言語治療配音技巧及情景解難訓練班： 於星期一至星期四下午，為融合組及拔尖組學生提供網課或面授課，透過配音訓練，提升學生的說話技巧及解難能力	2022年10月 至 2023年1月	小一至中六	222	40,000.00	180.18	E5	其他：言語治療	學生上課表現投入及積極。家長問卷結果顯示有87%家長認為子女在解決困難及溝通能力方面有所提升，78.2%家長認為子女對情緒的認識有所提升。	✓		✓			劉麗儀女士
7	言語治療情緒辨識訓練班： 於星期一至星期四上午，為融合組及拔尖組學生提供訓練課，透過戲劇治療元素訓練，提升學生的說話技巧及解難能力	2023年2月 至 2023年6月	小一至中六	222	45,200.00	203.60	E5	其他：言語治療	學生上課表現投入及積極。學生問卷結果顯示分別有89.5%、81.9%及73.9%學生認為自己於認識情緒、溝通能力及解決困難方面有所提升。	✓		✓			劉麗儀女士

編號	活動名稱、簡介及目標	舉行日期	對象		實際開支(\$)	人均實際開支(\$)	開支用途*	範疇 (請選擇 適用的選項， 或自行填寫)	評估結果	基要學習經歷					負責人
			級別	總參與人數						(配合課程)	智能發展	價值觀教育	體藝發展	社會服務	
8	攝影技術培訓班及校內攝影義工計劃: 聘請專業導師舉辦攝影工作坊，以提升學生對攝影的興趣及提升攝影技巧，培養美感。此外，透過舉行攝影義工計劃，培養學生的責任感及承擔感，願意把所學習的技能回饋學校，在學校大型活動中擔任攝影義工，以建立學生正面形象及提升他們對攝影的興趣	2022年10月至 2023年5月	中五 至 中六	46	12,600.00	273.91	E5,E7	跨學科 (其他)	學生對攝影的興趣及攝影技巧得以提升。另外學生通過協助拍攝學校大型活動，能使學生回饋學校，以及建立正面形象。	✓	✓	✓			胡偉賢老師
9	體育新星培訓計劃: 安排學生參與系統性訓練，發掘他們的運動潛能，並培養正面價值觀和態度	2022年10月至 2023年6月	小一 至 中三	70	37,653.00	537.90	E5,E7	體育	根據教師觀察，學生經過系統性訓練後，較以前有健康的體魄，社交能力亦有提升，部份學生更獲選入香港智障人士體育協會接受精英運動培訓。		✓	✓			劉葉慕祖軒謙主任、馮善農老師、溫巧怡老師
10	親子音樂治療訓練班: 透過安排學生接受音樂治療，並在親子的陪伴及互動下，提升學生的社交能力及自我表達能力和專注力，且啟發學生對音樂的潛能和興趣。	2022年10月至 2023年6月	小一 至 小六	32	14,843.75	463.87	E5	藝術 (音樂)	根據音樂治療師的報告，學生的社交能力、自我表達能力和專注力均有提升。	✓		✓			林嘉欣老師

編號	活動名稱、簡介及目標	舉行日期	對象		實際開支(\$)	人均實際開支(\$)	開支用途*	範疇 (請選擇 適用的選項， 或自行填寫)	評估結果	基要學習經歷					負責人
			級別	總參與人數						(配合課程)	智能發展	價值觀教育	體藝發展	社會服務	
11	全年藝術推廣計劃： 提升學生的立體創作技巧，並讓他們體驗裝置藝術的樂趣，以及建立學生正面的價值觀及態度(如尊重他人)及增強其自信心	2022年10月 至 2023年6月	小一至小六	59	19,300.00	375.58	E5	藝術 (視藝)	透過以「兔」主為題的藝術創作工作坊，能提升學生的立體創作技巧，並讓他們體驗裝置藝術的樂趣，以及建立學生正面的價值觀及態度(如尊重他人)及增強其自信心。		✓	✓			楊尚嵐主任
12	樂器普及計劃： 提供教學影片讓學生進行網上自學訓練，透過推動樂器演奏普及化，讓更多同學能夠有演奏樂器的經驗，從而提升他們對音樂的興趣，充實閒暇生活	2022年10月 至 2023年6月	小一至中六	60	22534.60	370.89	E8	藝術 (音樂)	透過老師觀察，有按計劃完成網上自學課程的學生，整體在樂器彈奏方面均有進步，部分學生更能自行演奏指定樂曲。在專注力及音樂技巧方面亦有意外驚喜。			✓			劉珈蔚老師
13	舞蹈訓練班： 安排學生參與舞蹈培訓，提高他們對舞蹈的興趣，並提升其創意、協調能力和自信心，同時栽培有潛質的學生參與舞蹈表演及比賽，藉此擴闊視野	2022年10月 至 2023年6月	小三至中六	25	35,266.70	1,410.67	E5	體育	透過活動觀察，所有參加學生能投入舞蹈的樂趣，並建立學生正面的價值觀和態度，以及與人合作的精神。		✓	✓			侯志業主任
14	乒乓球訓練班： 安排學校進行乒乓球訓練，提升學生的乒乓球基本及對打技術，從中培養堅毅的態度	2022年10月 至 2023年6月	小四至中三	14	3,640.60	260.04	E1,E5	體育	學生出席超過80%，能提升學生乒乓球表現之餘，亦能推薦學生代表學校參加特奧比賽，另有三名學生加入精英訓練，表現理想。		✓	✓			鄭慧敏老師

編號	活動名稱、簡介及目標	舉行日期	對象		實際開支(\$)	人均實際開支(\$)	開支用途*	範疇 (請選擇 適用的選項， 或自行填寫)	評估結果	基要學習經歷					負責人
			級別	總參與人數						(配合發展 智能發展)	價值觀教育	體藝發展	社會服務	與工作有關的經驗	
15	綠色校園計劃: 向全校學生派發免費盆栽，鼓勵他們透過種植，增加他們對環保的意識	2022年11月	小一至中六	255	1,500.00	5.88	E7	價值觀教育	學生十分喜歡栽種，增加了學生對環保的意識。		✓				陳穎嫻主任
16	生涯規劃-社企參觀活動及工作坊: 邀請外間機構與學校合辦，安排高中學生參觀社會企業活動，初中學生則參與到校社企工作坊，讓中學生能了解不同行業的社企及工作內容。亦透過體驗活動，提升中學生的危機應變及解難能力，並培養他們的領導才能，以及提升社交群處技能及獨立生活技能	2022年11月至 2023年6月	中四至中六	63	10,313.27	163.70	E1,E5	跨學科 (其他)	學生表現投入，學生對相關講座及工作坊都充滿興趣，而學生在工作坊體驗中，加深對不同行業的認識及理解。	✓	✓		✓	✓	黃景華老師
17	沙公運動日: 安排學生參與不同的體育競技及遊戲，發展他們對運動的興趣，並培養團隊合作及勇於嘗試的精神	2022年11月 2、3日	小一至中六	255	14,099.45	55.29	E7	體育	學生非常投入各項體育競技及遊戲活動，他們對運動十分感興趣，並表現出團隊合作及勇於嘗試的精神。			✓			侯志業主任
18	滑冰體驗日及新星班: 安排學生參與滑冰體驗及新星班，提升學生的滑冰基本技術，並建立他們堅毅和挑戰自己的態度	2022年11月 及 2023年3月	小一至中三	108	52,326.00	484.50	E1,E5	體育	能挑選出具滑冰潛質的學生。經過新星班後，共有10位學生參加HKSAPID滑冰隊選拔，有6位學生入選。		✓	✓			黃德軒老師

編號	活動名稱、簡介及目標	舉行日期	對象		實際開支(\$)	人均實際開支(\$)	開支用途*	範疇 (請選擇 適用的選項， 或自行填寫)	評估結果	基要學習經歷					負責人
			級別	總參與人數						(配合課程)	智能發展	價值觀教育	體藝發展	社會服務	
19	數理科技日： 透過安排學生進行動手動腦的 STEM 活動，提升他們對數理科技的認識及興趣，並培養創意及解難能力	2023年2月 21日	小一至 中六	255	42,000.00	164.71	E1,E5,E7	價值觀 教育	透過進行問卷調查，100%教職員認同數理科技日能提升學生對STEM的認識及興趣，並培養創意及解難能力。	✓					莊志強主任
20	高中教育營： 本年度主題為生涯規劃，透過進行生涯規劃活動，讓學生能反思自己的學習、認識自我、為自己訂立目標；並透過營舍生活學習自理、合作和獨立生活技能以及加強同儕互助，提升社交能力	2023年4月 27至28日	中四至 中六	77	14,750.13	191.56	E1,E2,E5, E7	價值觀 教育	今年度將重點放在生涯規劃，以自我認識為營會主題。透過活動觀察及學生表現，觀察到學生整體上能夠投入活動，並通過獨立生活訓練、營前活動、營地活動、集體遊戲和討論，建立學生對自我的認知，發掘自身的興趣和性向；從而訓練學生的獨立生活技能、與朋輩相處和合作，以及訂立目標的能力。	✓				羅林亦翰 勳老師	
21	初中教育營： 透過教育營訓練學生預備入營物品，加強他們自我照顧能力，並提升社交及參與團體活動的技巧，培養關愛及尊重他人的情操	2023年5月 11至12日	中一至 中三	89	24,490.00	275.17	E1,E2,E5, E7	價值觀 教育	學生投入教育營活動，並能透過營前準備及營內活動，加強學生的自我照顧能力及社交技巧，也能培養關愛及尊重他人的情操。	✓				黃吳 耀嶺 鴻松 老師	

編號	活動名稱、簡介及目標	舉行日期	對象		實際開支(\$)	人均實際開支(\$)	開支用途*	範疇 (請選擇 適用的選項， 或自行填寫)	評估結果	基要學習經歷					與工作有關的經驗
			級別	總參與人數						(配合課程)	智能發展	價值觀教育	體藝發展	社會服務	
22	學校旅行： 與同儕到戶外參與活動，學習守規，提升社交技巧，培養關愛及尊重他人	2023年1月17、18日	小一至中六	255	42,124.20	165.19	E1	價值觀教育	學生投入活動，氣氛良好，學生都能過活動遵守社會規則，活動能提升學生的社交能力，並能培養關愛及尊重他人的態度。	✓					林敏樺老師
23	自閉症親子大型活動： 透過舉辦集體遊戲親子同樂日及社區親子探險日，提升自閉症學生的社交群處技能及獨立生活技能	2023年3月11日 及 2023年5月20日	小一至中六	160	5,811.80	36.32	E1,E5,E7	其他：自閉症輔導	學生及家長能投入活動，氣氛愉快，自閉症學童的社交群處技能及獨立生活技能均有提升。	✓					張惠儀主任
24	性教育講座： 由專業導師到校舉辦性教育講座，透過講解、影片、展板和互動遊戲等，提升學生自我保護意識及解答對性的疑問，培養正確對性的價值觀和態度	2023年3月22日至24日 及 3月31日	小一至中六	255	5,400.00	21.18	E5	價值觀教育	學生能投入活動，氣氛愉快，增加自我保護意識及解答對性的疑問。	✓					吳嘉莉老師
25	畢業典禮： 安排學生參與畢業典禮的頒獎儀式及才藝表演，讓他們學習領獎禮儀，展現才藝潛能，建立自信心，培養正面價值觀和態度	2023年6月27日	小一至中六	255	19,328.70	75.80	E1,E5,E7	跨學科(其他)	學生能遵守領獎禮儀，而每位表演學生均十分投入，盡展他們的才藝潛能，表現出自信、堅毅及承擔精神，其中學生於原創音樂劇《開學日》中更見出色。	✓	✓			曾詠茵主任 侯志業主任	

編號	活動名稱、簡介及目標	舉行日期	對象		實際開支(\$)	人均實際開支(\$)	開支用途*	範疇 (請選擇適用的選項,或自行填寫)	評估結果	基要學習經歷					負責人
			級別	總參與人數						(配合課程)	智能發展	價值觀教育	體藝發展	社會服務	
26	暑期活動: 安排一連串有益身心的教育性活動,讓學生體驗多元化的群體生活,提升社交技巧,並從活動中增廣見聞、愉快學習	2023年7月10至14日	小一至中六	255	26,228.89	102.86	E1,E5,E7	價值觀教育	學生投入活動,氣氛良好,學生都能過活動遵學習群體生活,活動能提升學生的社交能力,並能中活動中增廣見聞、愉快學習。		✓				林敏樺老師
27	多元化音樂活動: 安排學生參與各項音樂訓練、活動、表演及訓練,讓他們展現音樂潛能,建立自信心,培養正面價值觀和態度	全學年	小一至中六	255	20188.53	79.17	E5,E7	藝術 (音樂)	學生能投入訓練和各項活動,並積極進行練習,本年度舉辦了音樂才藝匯演、樂器普及計劃、音樂劇、校本音樂交流會、音樂會欣賞、音樂治療班、管樂訓練;並參與了各類大小表演,包括結業禮、畢業禮、聯校音樂大賽、校際音樂節比賽、校際戲劇節比賽等,學生成績斐然,取得兩個銅獎、一個優異獎,並破天荒在以主流學校參與為主的校際戲劇節比賽脫穎而出,奪得多個獎項,及後獲邀請於荃灣大會堂作公開演出。		✓	✓			林亦翰主任

編號	活動名稱、簡介及目標	舉行日期	對象		實際開支(\$)	人均實際開支(\$)	開支用途*	範疇 (請選擇 適用的選項， 或自行填寫)	評估結果	基要學習經歷					負責人
			級別	總參與人數						(配合課程)	智能發展	價值觀教育	體藝發展	社會服務	
28	多元化體育活動： 安排學生外出參與不同的體育活動及比賽，如香港特奧比賽、友校接力賽等，發展他們多元潛能，並學習遵守外出活動時的規矩及培養正確的態度	全學年	小一至中六	100	37,478.08	374.78	E1,E2,E7	體育	超過 85 位學生參與不同的特奧體育比賽、友校接力賽等，所有參加學生能投入比賽發展潛能，並能建立學生正面的價值觀和態度。		✓	✓			葉慕謙主任
第 1.1 項總計				3,649	685,228.31										
1.2	境外活動： 舉辦或參加境外活動／境外比賽，擴闊學生視野														
	沒有計劃舉辦外活動／境外比賽				0.00										
第 1.2 項總計				0	0.00										
第 1 項總計				3,649	685,228.31										

第 2 項：購買其他推行全方位學習所需的設備、消耗品或學習資源

編號	項目	用途	實際開支 (\$)
1	/	/	0.00
2 項總開支			0.00
第 1 及第 2 項總開支			685,228.31

第 3 項：受惠學生人數

全校學生人數：	255
受惠學生人數：	255
佔全校學生人數百分比 (%)：	100%

全方位學習聯絡人姓名：	曾詠茵
職位：	小學課程統籌主任

* 輸入下表代號；每項開支可填寫多於一個代號：			
E1	活動費用（報名費、入場費、課程費用、營舍費用、場地費用、學習材料、活動物資等）	E6	學生參加獲學校認可的外間機構所舉辦之課程、活動或訓練費用
E2	交通費	E7	設備、儀器、工具、器材、消耗品
E3	境外交流／比賽團費（學生）	E8	學習資源（例如學習軟件、教材套）
E4	境外交流／比賽團費（隨團教師）	E9	其他（請說明）
E5	專家／導師／教練費用		

附件六：2022-2023 年度 校本課後學習及支援津貼報告

學校名稱：沙田公立學校

聯絡電話：26911492

負責人姓名：何詠芝主任

A. 校本津貼實際受惠學生人數(人頭) 149名

(包括 A. 領取綜援人數：83名, B. 學生資助計劃全額津貼人數：66名及 C. 學校使用酌情權而受惠的清貧學生人數：0名)

B. 受資助的各項活動資料 (本年度獲資助金額：港幣 61200 元)

*活動名稱/類別	參加合資格學生人數#			平均出席率	活動舉辦時期/日期	實際開支(\$)	評估方法(例如:測驗、問卷等)	合辦機構/服務供應機構名稱(如適用)	備註(例如:學生的學習及情意成果)
	A	B	C						
乒乓球訓練	1	3	0	75%	上學期	1511.40	課堂觀察/測試成績	外聘教練	
游泳訓練及興趣班	2	3	0	80%	9-10月	5042.80	課堂觀察/測試成績	外聘教練	
樂器普及計畫	8	5	0	84.6%	全學年(共6期)	4750.80	導師評分及學生影片表現	外聘導師	網上自學形式
舞蹈訓練班	18	8	0	63.7%	全學年(共三期)	11233.30	課堂觀察/演出表現	外聘導師	
親子音樂治療訓練	4	9	0	92.3%	全學年(共四期)	10156.30	課堂觀察/家長問卷	香港創意藝術治療中心有限公司	
體育新星	4	4	0	80%	全學年	9916.50	課堂觀察/測試成績	外聘教練	
課後興趣班	25	24	0	90%	全學年(共兩期)	23444.10	課堂觀察/教師回饋及檢討	三連音教室	
攝影學會	3	1	0	100%	全學年	8400.00	攝影表現及成品	/	
保齡球訓練	2	0	0	93.75%	2022年11月至2023年3月	1876.90	課堂觀察/比賽表現	外聘教練	
滑冰訓練	4	4	0	87.5%	2022年11月至2023年3月	14080.00	課堂觀察/教師檢討	外聘教練	
高中教育營	10	5	0	73%	4月27及28日	4876.01	教師檢討/學生檢討	/	
運動攀登	2	0	0	67%	2022年12月及2023年5月	56.50	課堂觀察	外聘教練	
活動項目總數： <u>12</u>									
@學生人次	83	66	0		總開支	95344.61	註：超出之款項會在過往之校本課後學習及支援津貼盈餘中支付		
**總學生人次	149								

附件七：2022-2023 年度 學生活動支援津貼運用報告

(一) 財務概況

A	本學年獲發撥款：	\$ 38050.00
B	本學年總開支：	\$ 38035.40
C	須退還教育局餘款(A - B)：	\$ 14.60

(二) 受惠學生人數及資助金額

學生類別	受惠學生人數	資助金額 (\$)
綜合社會保障援助	42	23492.40
學校書簿津貼計劃－全額津貼	26	14543.00
校本評定有經濟需要	0	0 (上限為全學年津貼金額的 25%)
總計	68	38035.40 〔註：此項應等於(一) B「本學年總開支」〕

(三) 活動開支詳情

編號	活動簡介及目標	範疇 ¹ (請參考附註例子)	受惠學生 人次 ²	開支 (\$)	基要學習經歷 (請於適用方格加上✓號,可選擇多於一項)				
					智能發展 (配合課程)	德育及 公民教育	體藝發展	社會服務	與工作有關 的經驗
1. 本地活動：資助有經濟需要的學生參與不同學科／跨學科／課程範疇的全方位學習活動，提升學習效能，或參與多元化全方位學習活動，以豐富五種基要學習經歷									
1	滑冰體驗日	體育	24	1154.00			✓		
2	滑冰新星班	體育	8	3300.00					
3	沙公運動日	體育	68	5003.50	✓		✓		
4	學校旅行日	跨學科(其他)	68	11353.80		✓			
5	全年藝術推廣計劃	藝術(視藝)	19	7700.00	✓		✓		
6	學校戲劇節	藝術(其他)	5	9524.10		✓	✓	✓	
第 1 項總開支				38035.40					
2. 境外活動：資助有經濟需要的學生參與境外活動／境外比賽									
1	/								
第 2 項總開支				0					
3. 資助有經濟需要的學生購買參與全方位學習活動所必要的基本學習用品及裝備									
1	/								
第 3 項總開支				0					
總計				38035.40					

全方位學習聯絡人(姓名、職位)：曾詠茵主任

¹ 適用範疇包括：中文／英文／數學／科學／地理／歷史／藝術(音樂)／藝術(視藝)／藝術(其他)／體育／常識／公民與社會發展／跨學科(STEM)／跨學科(其他)／憲法與基本法／國家安全／德育、公民及國民教育／價值觀教育／資優教育／領袖訓練等，如活動不屬於上述所列範疇，請自行填寫該活動所屬範疇。

² 受惠學生人次指參加每項活動的學生人數，學生參加多於一項活動可重覆計算。