



沙田公立學校

樂育菁莪 有教無類



二零二零年至二零二一年度
周年報告

目 錄

辦學宗旨、我們的使命、我們的抱負、校訓	1
1 學校資料	
1.1 學校簡介	2
1.2 學校架構	3
1.3 法團校董會	4
1.4 教職員編制	4
1.5 學生資料	5
2 校務發展報告	
2.1 關注項目	7
2.2 管理與組織	11
2.3 學與教	16
3 學生支援服務報告	29
4 各項津貼運用報告	
4.1 學校發展津貼	34
4.2 全方位學習津貼	35
4.3 校本課後學習及支援津貼	35
4.4 學生活動支援津貼	36
4.5 多元學習津貼	36
4.6 優質教育基金-管樂種籽培訓計劃	36
4.7 語常會英語話劇計劃	36
4.8 推動中國歷史及文化津貼	37
4.9 推廣閱讀津貼	37
4.10 加強支援非華語學生課後學習中文(2019/20 學年餘款運用)	37
4.11 加強支援非華語學生的中文學與教	37
5 活動及訓練報告	
5.1 校外活動及比賽	37
5.2 科組活動及訓練	38
5.3 其它活動	40
6 財務報告	41
7 學生表現	
7.1 獲獎一覽表	44
7.2 畢業生出路	44
附件一：學校發展津貼開支報告	45
附件二：全方位學習津貼運用報告	46
附件三：學生活動支援津貼運用報告	54

辦學宗旨

本校秉承「樂育菁莪、有教無類」的辦學精神和宗旨，為有特殊教育需要的兒童提供一個以知識、技能和獨立為本的全人教育，用以協助他們達致個人的發展，使成為一個愛自己、愛家庭、愛國家及對社會有貢獻的良好公民。

我們的使命

我們確信每一個學生都有學習能力，不論強弱、高低。我們對他們每一個都有期望、都有要求。所以學校的一切設計和考慮都是以學生為中心，以他們的最終利益為大前提。我們堅信學校是學生的學習基地，同時也是他們的第一個社會，學生才是學習主體；所以我們必須以學生為本，為他們提供適切的校本課程和訓練。我們致力培育學生的品德，鍛鍊他們的獨立能力，並協助他們建立正確及積極的價值觀和人生觀。

我們的抱負

我們要為學生提供良好的學習環境和一個均衡及適切的校本課程。我們要讓學生喜歡學習，在不同的階段都享有各種學習機會，以體驗課堂以外的生活。我們秉承學校的辦學精神，「樂育菁莪、有教無類」，因材施教，讓他們發揮潛能，盡展所長。我們致力訓練學生最終能融入社會，為社會服務。

校訓

以「忠、信、仁、愛、勤學、守禮」為校訓，作為培育學生成為一個對自己、對家庭、對國家及對社會有貢獻的良好公民。

1 學校資料

1.1 學校簡介

校監姓名	吳錦權 先生
校長姓名	吳月娥 女士
學校面積	10,750 平方米
辦學團體	沙田公立學校協會有限公司
宗教背景	無
創校年份	1982 年
學校類別	津貼男女校

➤ 班級及學額

班級		全校學額	學生入讀年歲	入學途徑
小學	中學			
8 班	9 班	255 名	6-18 歲	經教育局甄別後轉介

➤ 學校設施

場地	課室	12 間
	特別室	科技與生活室、音樂室、電腦室、圖書室、言語治療室、資源輔導室、學生活動中心、家長資源室、會議室
	活動場地	開放式禮堂、露天休憩場、籃球場、小型滾球場
	辦公室	校長室、校務處、教員室、社工室、護理室、言語治療室
	其他	儲物室、工友室、洗手間、停車場
設施	全校設施	全校課室均設有空調、內聯網、WiFi 無線網絡、中央廣播及保安監察系統等
	課室設施	全校課室均設有電腦、投影機及銀幕，部份課室加設了電子白板、觸碰式活動電子白板及實物投影機
	活動場地設施	各學生活動場地設有飲水設備(疫情期間暫停使用)；開放式禮堂和學生活動中心配備影音設施及空調

➤ 交通網絡

本校鄰近港鐵大圍站，附近亦有多條巴士及小巴路線途經本校，交通非常方便。本校學生遍佈大埔、馬鞍山、沙田等新界多區。

➤ 聯絡資料

學校名稱：沙田公立學校

地址：新界沙田大圍積輝街十五號

電話：2691-1492

傳真：2699-5990

電郵：shatinpublicschool@yahoo.com

網址：www.shatinpublicschool.edu.hk

聯絡人：社工—李詠文女士、麥紹恩女士、吳嘉敏女士
方偉基先生、吳慧珊女士、王淑珍女士

1.2 學校架構

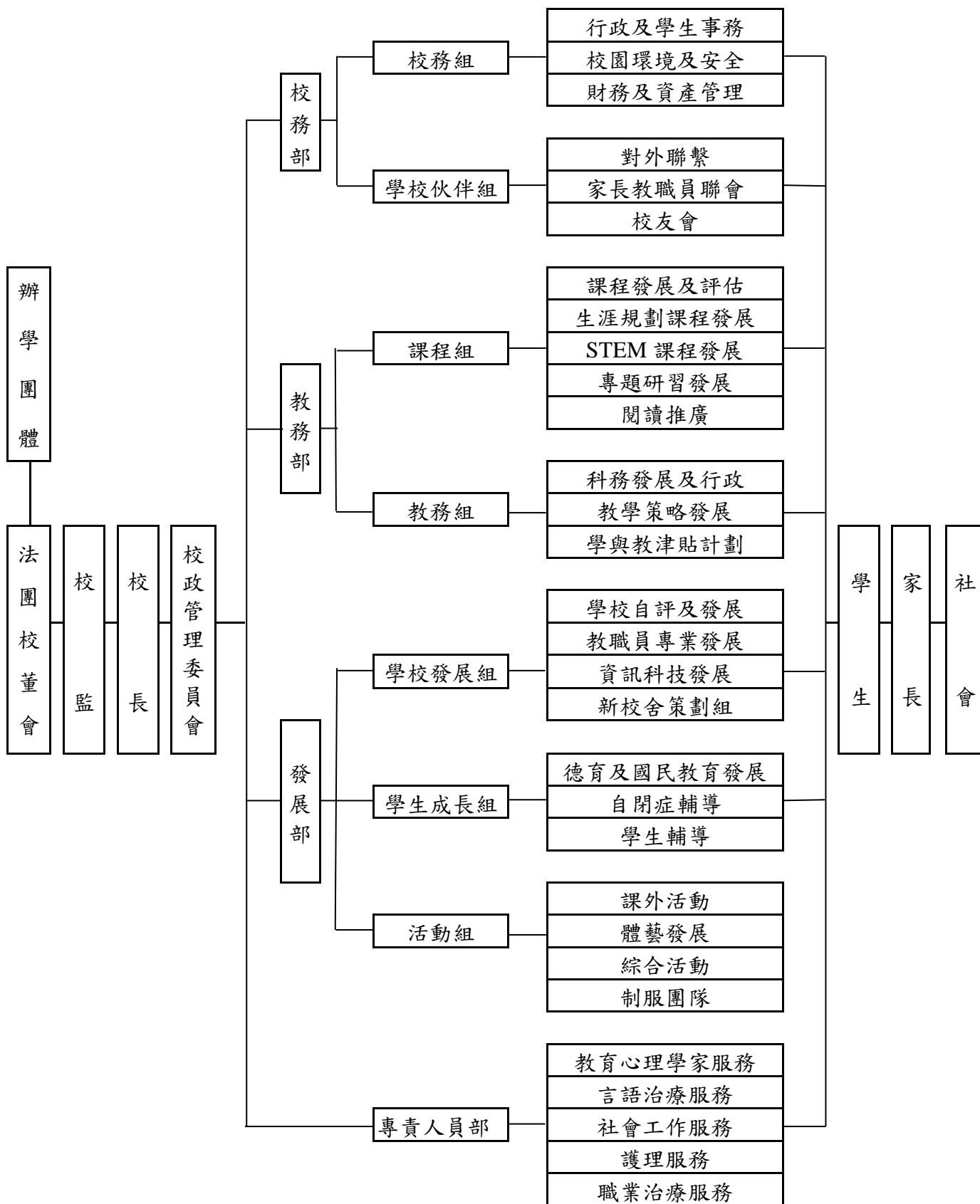

1.3 法團校董會

校 監：	吳錦權先生
辦學團體校董：	曾憲薇女士(主席)、凌劉月芬女士、龐美姿女士、王仲夷先生、劉德章先生、黃敏儀女士
獨立校董：	陳傳賢先生
當然校董（校長）：	吳月娥校長
教員校董：	陳頂川主任
替代教員校董：	陳志權主任
家長校董：	何慧敏女士
替代家長校董：	霍紹堅先生
校友校董：	譚偉業先生

1.4 教職員編制

本校於 20-21 年度共有教師 54.5 人(包括校長及教師)，全體教師及專業人員均具備專業資歷，教學及專業經驗豐富。

校長及教師：54.5 人

學 歷	碩 士	學 士	基本師資訓練	完成特殊教育訓練	部份完成特殊教育訓練
教師專業 資歷人數	23 人	54.5 人	54.5 人	40	7.5
百份比	42.2%	100%	100%	73.3%	13.7%

專業人員人數：12 人

專 業	社 工	言語治療師	護 士	教育心理學家	職業治療師
人 數	4.6	4	2	0.4	1

其他教職員人數：26 人

職 種	助理教師	行政主任	文員	教學助理	職業治療助理
人 數	3	1	3	8	1
職 種	活動/校務助理	資訊科技技術員	校 役	保安員	/
人 數	1	1	7	1	/

1.5 學生資料

1.5.1 班級編制

本校共設有 17 班，8 班小學及 9 班中學。本年度學生共 255 人，小學共有 118 人，而中學共有 137 人；全校共有男生 195 人，女生有 60 人。

近三年學生男女人數統計表

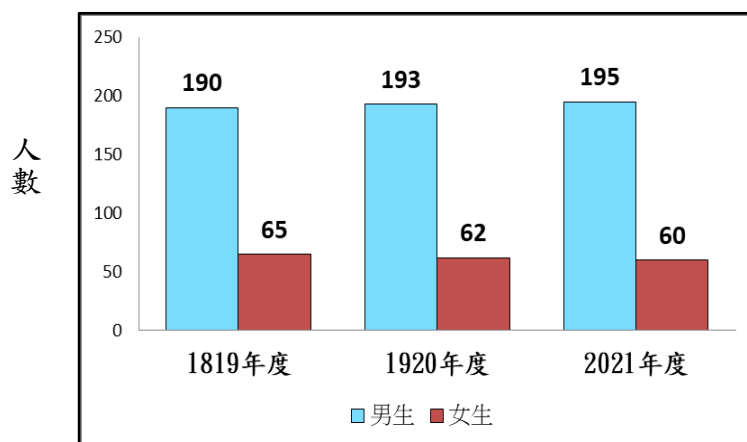

1.5.2 弱能狀況

本校為輕度智障學生而設，學生除了有輕度智障外，還有以下身心障礙：

學生弱能狀況統計表

類別	人數
自閉症	178
過度活躍症	15
唐氏綜合症	16
聽覺障礙	15
視覺障礙	26
其他	7

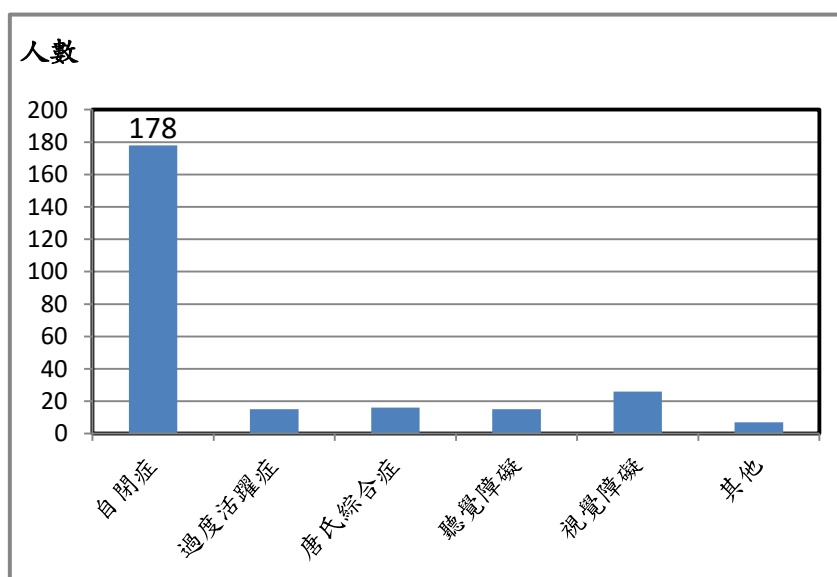

1.5.3 退學人數及原因

本年度有 2 名學生退學，其退學原因如下：

2020-21 年度退學人數	原因
2	轉校(中度/輕度智障學校)

1.5.4 學生出席率

2020-21 年度學生的出席率(包括回校上實體課及上網課及活動)為 90.87 %。除因病缺席外，部分學生亦因為 2019 冠狀病毒疫情關係未能回港上學，亦有部分學生因為參加香港智障人士體育協會及香港特殊奧運會的精英運動員訓練而缺席。

近三年學生出席率統計表

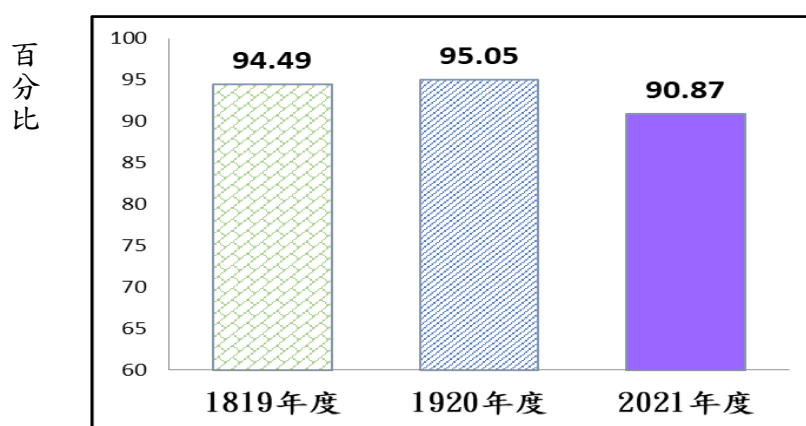

2 校務發展報告

2.1 關注項目

2.1.1 運用多元教學策略，照顧學生的學習多樣性，提升學習動機及成效

成效：

1. 透過專業交流，提升教師對多元教學策略的認識

- 本年度在教師的個人時間表內加入共同備課節，讓教師能騰出空間，進行共同備課，藉以探討多元教學策略方法，提升照顧學生學習多樣性的能力。本年度中國語文科已完成了13次共同備課會，數學科完成了超過10次，常識、通識教育及實用英語各有4次，其他非主科亦完成了最少兩次共同備課會。根據教師的問卷調查結果，共同備課的成效達4.1分(滿分為5分)，顯示共同備課能提升他們對多元教學策略的認識，有助照顧學生的學習多樣性。
- 本年度成立了「教學策略發展小組」，共同探究多元教學策略的特性及使用的方法，並多次在校務會議中作出了4次的分享，題目分別為「認識學生學習多樣性」、「認識智障兒童的讀寫問題」、「多感官教學法」及「合作學習」。根據教師的問卷調查結果，在提升教師對照顧學生學習多樣性的知識、能力及信心三方面，平均達4.2分(滿分為5分)，顯示分享有助教師照顧學生的學習多樣性。
- 中國語文、數學、常識、通識教育及實用英語科於7月2日分別進行了「優質課堂分享會」，聚焦探討在課堂上照顧學生學習多樣性的策略及提問技巧。據教師問卷調查顯示，90%教師認同「優質課堂分享會」對他們的專業發展有幫助，例如能觀摩同儕的經驗，有助他們運用不同的教學策略，以照顧學生的個別差異；98%教師認同分享能達到他們的期望。
- 學校鼓勵教師參加校外進修課程及講座，本年度關於教學策略的進修總時數為75小時。

2. 透過實踐多元教學策略，加強照顧學生的學習多樣性，能提升學生的學習動機及成效

- 中國語文、數學、常識、通識教育及實用英語科均建立了學習社群，並進行「行動研究計劃」。中國語文科建立了4個學習社群，研習的主題分別為「多感官教學法」、「圖像組織法」及「化整為零教學設計」。數學科建立4個學習社群，分別選取「加法」、「方向」、「時間」和「貨幣」四個課題進行研習。常識科建立了2個學習社群，分別以「步驟分析法」及「多元感官教學」作為研習主題。通識教育科建立了1個學習社群，研習主題為「步驟分析法」及「提問技巧」。實用英語科則建立了1個學習社群，以「常用字的學習」為研習主題。
- 各個學習社群的教師共同經歷共同備課、試教、檢討及反思的教學循環。在各科試教的「觀課評分表」中顯示，教師在「照顧學生個別差異」項目中的平均分達3.5分以上，顯示在試教課堂中，教師透過多元教學策略，能有效照顧學生的學習多樣性。
- 透過實踐多元教學策略，學生的學習表現有所提升。例如實用英語科利用前、後測的方法來了解學生的學習成效，結果顯示運用多元教學策略後，學生在後測的成績平均提升了11分。中國語文亦透過「化整為零教學設計」教授議論文寫作，結果顯示全部高中第一組的學生均能寫作一篇架構完整的議論文，當中約70%的學生更能正確運用駁論去加強說服力。
- 根據全校教師的問卷調查結果，本校學習社群的成效達4.12分(滿分為5分)，表示教師能透過學習社群加深對多元教學策略的認識；而提升學習動機方面，則達4.1分(滿分為5分)，表示教師認同善用多元教學策略能提升學生的學習動機。

3. 製作「學習社群資料冊」，供日後參考

- 各主科已完成製作「學習社群資料冊」，內容包括：各次會議紀錄、研習紀錄、中期檢討報告及後期檢討報告，以便作為日後的參考。

反思及跟進：

- ▶ 本年度透過不同的策略，包括：加設「共同備課課節」、「教學策略發展小組」分享多元教學策略、優質課堂分享會及成立學習社群等，以提升教師對多元教學策略的認識，成效理想，來年可繼續推行。
- ▶ 由於受疫情影響，上課時數大大縮減，影響試教的效果，故來年要及早開展學習社群研習，並要預留足夠的時間進行試教。
- ▶ 因停課關係，影響了研習的進度，而透過視訊會議軟件（zoom）進行網上研習會議，亦影響了研習的效果，故建議來年度各科可延續本年度的主題，加強研習的成效。

2.1.2 優化學生成長階梯計劃

成效：

1. 提升學生的自我照顧及獨立生活的能力

a. 修繕校本課程：

- ▶ 已檢視及修訂自理能力訓練及自我管理訓練的課程內容，梳理了各級的學習重點，讓自理及自管的課程規劃能夠前後連貫，並切合學生的成長階段及生活需要。
- ▶ 已於通識教育科課程(初組)、成長歷程及其他學習經歷中增加了獨立生活的學習元素，例如：其他學習經歷加入財務管理的概念。
- ▶ 因疫情影響，只進行了部份課堂實作活動，例如：在「成長歷程」課節中教授學生下棋，學習善用餘閒；通識教育科安排學生進行以口罩為題的專題研習，透過體驗式活動，加強學生的防疫意識及能力。
- ▶ 課程亦有引入家長參與，如成長歷程課請家長與其子女外出進行購物訓練。
- ▶ 根據相關科組的問卷調查，全體科任教師認同修繕後的課程能有助加強學生獨立生活的技能；而透過課堂觀察及收集家長意見後，科任教師認為 80%學生在實作活動中，其獨立生活的技能有提升。

b. 優化「家庭篇」系統，加強學生及家長參與

- ▶ 為照顧不同學生的成長步伐，已採用訓練進程的理念，重整成長階梯「家庭篇」的架構及目標，把整個計劃分為 12 個成長階梯。
- ▶ 各成長階梯共有 6 個訓練目標，讓家長可以按子女的實際情況及需要去選取合適的訓練目標，提高了「家庭篇」的訓練彈性及自主性。
- ▶ 已建立成長階梯「家庭篇」學習表現紀錄系統，資料包括：
 - 家長為子女填寫的《生活技能基線調查表》，資料可用作訓練的切入點。
 - 已為每位學生開設個人紀錄表，儲存每一年學生達標項目的紀錄，以供日後家長及教師了解他們的學習進程，以及作為選定來年訓練目標的參考。
- ▶ 於本年度起特意安排一位跟進教師予每位學生，當中邀請了相關科組(自閉症資源輔導組、自理、自管、成長歷程及班級經營組)的科任教師擔當跟進教師，提高了家長及其子女對成長階梯「家庭篇」的認識及參與率。統計參與人數後，有 78% 家長及其子女曾參與「家庭篇」，比上年度只有 40% 參與率有明顯提升。
- ▶ 社工亦為家長提供培訓，舉辦了以「如何提升孩子自我管理的能力」為題的講座，所有出席家長均認同講座能夠提升他們對管教及訓練子女的知識和技巧。
- ▶ 根據家長問卷調查，95% 參與家長表示「家庭篇」有助子女提升獨立生活能力。
- ▶ 根據「家庭篇」之學生表現紀錄表，97% 學生至少有 1 個訓練項目達標。
- ▶ 根據問卷調查，95% 跟進教師認同透過「家庭篇」，能提升家長訓練學生自我照顧及獨立生活能力的意識；95% 跟進教師認同能建立學生良好的生活習慣及態度。

2. 提升學生的自我保護意識及能力

a. 行政層面

- ▶ 已成立統籌小組，專責檢視及優化各範疇的相關工作，並已根據不同學階的成長

需要而編訂3年「自我保護」學習元素框架。

- 新成立「性教育統籌小組」，透過跨專業部門合作檢視及優化相關工作，漸見成效。
- 檢視相關工作文件後，相關科組已按統籌小組的建議完成工作，進度理想。

b. 學生輔導層面

- 所有自閉症資源輔導教師已按學生成長的需要，在個別學習計劃中加入自我保護的輔導元素。
- 95%自閉症資源輔導教師認同所編訂的自我保護輔導目標能配合學生的成長需要，有助學生提高自我保護的意識及能力。
- 輔導組教師亦為有需要的學生加強了自我保護的輔導，全體參與的輔導教師認同輔導內容有助學生提高自我保護的意識及能力。
- 生涯規劃輔導組教師已加強學生自我保護的輔導，並提供情境訓練，如防範求職陷阱，所有教師均認同學生在輔導訓練中能表現出有自我保護的意識及能力。
- 因防疫關係，社工把性教育小組輔導改為個別輔導，為自我保護意識較弱的學生進行相關預防性輔導工作，共38人次參與。學習內容包括提防街頭騙案、網上危機等。全部參與學生均認同輔導有助他們提升自我保護的能力；社工從觀察中反映，所有參與學生在個別課能表現出有自我保護意識及能力。

c. 課程層面

- 資訊科技應用科在基礎課程中已加強資訊素養的培養，例如學習應對網絡欺凌的方法，80%的科任教師認為課程經修訂後，有助加強學生的資訊素養。

d. 教職員培訓

- 於2月19日邀請了家計會為全校教職員舉辦「性教育工作坊」，根據問卷調查結果，94.8%教職員表示是次培訓「使我更有信心和對象談性」；96.5%教職員表示「令我認識更多家計會性教育資源」。
- 輔導組已舉辦兩場「輔導策略工作坊」，培訓主題包括認識學生自我保護輔導策略、校園欺凌及性騷擾及智障人士的性教育。
- 所有參與教師認為培訓能提供適切的協助，有助提升輔導成效。
- 所有參與教師認同性教育講座能讓教師初步認識學生性教育的重點、目標及自我保護的方法。
- 教育心理學家曾在個案會議中提點教職員需要對學生相關問題提高警覺性。

反思及跟進：

- **提升學生的自我照顧及獨立生活的能力：**
 - 課堂內、外的實作活動均受疫情影響，學生減少了在社區方面的生活經驗，建議在課堂內可增加模擬不同生活情境的實作活動，以及繼續鼓勵家長參與訓練，讓學生在疫情下仍可以在實際環境中學以致用，提升獨立生活的技能。
 - 不少家長在「家庭篇」中選擇過多訓練目標，需要教師按學生的能力而調適目標數量。因此，建議下年度可為家長訓練目標設限。
- **培養學生正確的價值觀及態度：**
 - 除了教育學生要懂得自我保護，同時亦需培養他們正確的價值觀及態度，尤其是要尊重他人及有同理心，使學生成為一個「愛自己、愛家庭、愛國家及對社會有貢獻的良好公民」。
- **提升學生的自我保護意識及能力：**
 - 建議繼續舉辦教職員培訓，提升相關的輔導知識及技巧，並能及早覺察學生在不同場所及情況下可能遇到的問題，繼而進行適切的預防性輔導工作。
 - 在輔導的過程中，加強情境訓練及角色扮演，以提高學生自我保護的成效。
 - 建議繼續加強與家長溝通，強調自我保護的重要性，期望他們於日常生活中

都可訓練子女自我保護的意識及能力。

➤ **培養學生正確的價值觀及態度：**

- 除了教育學生要懂得自我保護，同時亦需要加強培養他們正確的價值觀及態度，尤其是要尊重他人及有同理心，使學生成為一個「愛自己、愛家庭、愛國家及對社會有貢獻的良好公民」，建議下學年以「同理心」作為全年德育培訓主題。

2.1.3 優化學校資訊科技設備

成效：

1. 透過優化校內資訊科技設備和網絡基建，提升工作效能

- 已於 2020 年 12 月將全校的個人電腦系統更新為 windows10，配合學校資訊科技發展的需要。
- 本年度共添購了 15 部平板電腦，以營造有利學習的環境，加強學生學習效能。
- 本年度共向教師派發了 22 部個人電腦，逐步落實「一教師一電腦」計劃。
- 於 2020 年 12 月完成了更換內聯網的光纖設備及電腦伺服器工程，以提升內聯網的速度和穩定性。
- 於 2021 年 2 月，更換了電腦室的高速印表機一台，另於會議室添購了一台具傳真功能的彩色印表機，以提升文書列印效率。
- 按問卷調查顯示，92.1% 教師認同電腦設備優化後有助學生學習，63.2% 教職員滿意內聯網的速度和穩定性。

2. 透過校內培訓，提升師生運用資訊科技的能力

- 本年度加強了資訊科技小組對學與教的支援，協助學校進行了共 1993 節網課。
- 本年度進行了 3 次教師培訓活動，提升教職員運用資訊科技進行遙距教學的能力。
- 全體教師滿意資訊科技培訓的成效。

3. 透過建立資訊科技網上平台，提升教師雲端協作能力

- 資訊科技小組於 Google 雲端平台建立了共享資源庫，現共有 4 科組將教學資源存放在雲端平台，以供教師共享教材。

4. 透過學科培訓，提升學生使用網上遙距學習平台技巧

- 資訊科技應用訓練科於課堂上，着重加強學生網上學習的技巧，以提升學生網上學習的能力。
- 中國語文科各學階組別均於 Padlet 上建立所屬組別學習教材供學生使用，以鞏固學生運用網上遙距學習平台的技巧。
- 資訊科技小組亦不斷更新學校網頁及「網上學習資料」夾的網上學習資源，以鼓勵學生參與網上遙距學習活動。
- 根據網課統計，本年度全體學生均參與了 5 次以上的網上遙距學習活動。

反思及跟進：

- 本年度雖然已經更新了內聯網的光纖設備及電腦伺服器，惟因光纖設備接駁進入課室的網絡已經老化，影響了整體網絡傳輸的效能。故此，建議來年度增撥資源將老化的網絡更換，以提升整體網絡傳輸的速度。
- 運用雲端平台進行遙距教學仍是一項嶄新的教學技巧，部分教師對此仍未能完全掌握。故建議來年度資訊科技小組繼續舉行相關的工作坊及教學分享會，以提升教師運用雲端平台教學的能力。

2.2 管理與組織

2.2.1 教職員專業發展

2.2.1.1 新入職教師啟導計劃

- 5 位新入職教師已完成了「新入職教師啟導計劃」第一年培訓，本校除了為他們安排啟導老師，提供適切的指導外，更為他們安排不同類型的工作坊，提升他們的課堂管理及教學技巧，使他們能適應新環境及提升教學效能。另外 8 位入職一年的教師亦完成了「新入職教師啟導計劃」第二年的培訓，成效理想。

2.2.1.2 教職員發展日

- 於 2020 年 11 月 6 日下午，舉辦「與家長溝通及建立夥伴關係」工作坊，邀請了浸信會愛群社會服務處資深社工分享與家長溝通及建立夥伴關係的方法。根據問卷調查結果，96.4% 出席的教職員認為活動能有助他們進一步認識與家長溝通及建立夥伴關係的方法，裨益良多，有助專業發展。
- 於 2021 年 2 月 19 日上午，舉辦「與家長溝通及處理家長投訴」工作坊，邀請了家福會資深社工分享有關與家長溝通的心得及有效處理家長投訴的方法。根據問卷調查結果，97.7% 出席的教職員認為活動能有助他們進一步認識與家長有效溝通及處理家長投訴的方法，裨益良多，有助專業發展。下午則舉辦「性教育」講座，邀請了家計會資深講員分享有關性教育的內容及介紹相關資源。根據問卷調查結果，97.6% 出席的教職員認為活動能增加他們對性教育及相關教學資源的認識，有助專業發展。
- 於 2021 年 4 月 9 日，舉辦「認識基本法」講座，邀請了前立法會主席曾鈺成先生講解《基本法》的內容。根據問卷調查結果，95.5% 出席的教職員認為活動能增加他們對《基本法》的認識，裨益良多，有助專業發展。下午則進行有益身心的多元化活動，包括：藝術活動、桌上遊戲及體能活動。根據問卷調查，100% 教職員認為此活動能促進教職員身心靈健康及建立團隊精神。
- 於 2021 年 7 月 2 日上午，舉行了優秀課堂分享會，各主科及專業團隊進行優秀教學分享，包括：中國語文、數學、常識及通識、實用英語及專業團隊，透過觀看不同的優秀教學片段，讓教師集思廣益，學習不同的教學方法，藉此提升教師的教學技巧。下午則進行有益身心的活動，包括：網球按摩防痛症工作坊、教師壓力處理工作坊，有效促進教職員的身心靈健康。

2.2.1.3 在職培訓

- 安排了兩位教師報讀 120 小時的「特殊學校教師培訓專題課程」，以加強教師對有特殊學習需要學生的認識，為學生提供更適切的照顧。
- 安排了輔導科主任修讀校園精神健康推廣深造課程(30 小時)，加強對精神健康推廣及輔導技巧的認識。
- 安排了十位教師參加「啟發潛能教育計劃」培訓課程，合共 106.25 小時，以加強他們對啟發潛能教育理念的認識，以及提升他們的領導能力。

2.2.1.4 校內培訓

- 為校政組及部份行政組成員安排中層領導力培訓，舉辦了三次以「有效溝通」為題的培訓工作坊，提升其溝通的技巧。
- 本年度各科組繼續推行電子學習，共舉辦了三次提升資訊科技應用能力的工作坊，藉以提升教師推行電子教學的能力。

2.2.1.5 引入校外資源培訓教師

- 安排實用英語科教師參加語常會舉辦的英語話劇計劃，計劃內容包括與機構導師共同備課及協作教學，藉此提升教師運用話劇教學的技巧。
- 安排外籍教師及實用英語科教師參加由「外籍英語教師組」的專業發展工作坊，藉此加強本校與其他特殊學校英語老師的交流機會，提升其教學技巧。
- 安排常識科教師參加優質教育基金主題網絡計劃—「學校如何在常識科加入 STEM 教育元素」，以提升科任教師推動 STEM 的技巧，並於 2021 年 6 月 22 日分享試教成果。

2.2.1.6 參與校外的發展工作

- 安排體育科正、副主任參加教育局課程發展處特殊教育組的體育科種籽計劃，參與體育課程發展和教研工作，並於 2021 年 7 月 6 日分享試教成果。
- 安排自閉症資源組的主任參與教育局課程發展處修訂「特殊學校自閉症兒童輔導教學計劃指引」的工作。
- 鄧秀文主任加入「課程發展會議特殊教育委員會」，以特殊學校教師身分為代表，參與商討特殊學校的課程發展及政策。另外，她亦加入「課程發展會議中國語文教育委員會」，反映特殊學校教師的意見，讓主流學校的中文課程發展及政策能配合特殊教育學生的需要。

2.2.2 教職員發展活動

由於下學期疫情關係，教職員轉為參與網上遙距培訓為主。

類別	項目
專業成長 及發展	校外培訓
	➤ "Be Friend with AI" 工作坊
	➤ Certificate in Legal Studies
	➤ PGDE PE Part Time Program
	➤ 「國家安全與我們日常生活」知識增益研討會
	➤ 《基本法》中學教師知識增益網上進階課程
	➤ 國家安全教育知識增益研討會系列:法治對香港特別行政區的重要性
	➤ 憲法、基本法、香港國安法培訓課程
	➤ 《「腦」力教出情緒智慧》抱抱「靜」能量 從心認識孩子
	➤ 「愛情 GPS—自閉症青少年性與關係教育計劃」發佈會
	➤ 專注力不足/過度活躍症跨界別共助 AD/HD 學童論壇
	➤ 學校訓導及課室管理專業文憑課程
	➤ 啟發潛能教育分享會
	➤ 「從網絡陷阱到數碼素養」網絡研討會
	➤ ADHD 藥物知多 D
	➤ 學校處理教師紀律及學生刑事案件的須知法律講座
	➤ 網上講座系列：疫情下的精神健康
	➤ 新入職教師核心培訓課程
	➤ 創意.創新.創未來—2020 生涯規劃教育研討會
	➤ 處理家庭衝突
	➤ 「賽馬會喜伴同行計劃」學校教職員培訓工作坊
	➤ 繪本戲劇設計教師培訓
	➤ 智慧教育高峰會 Smarter Education Summit 2020(ZOOM)
	➤ 在學校推廣精神健康及支援有精神健康需要的學生深造培訓
	➤ 發揮老師正能量講座
	➤ 啟發潛能教育工作坊
	➤ 「與學生同行—同儕溝通有秒法」支援有情緒及行為問題的學生網上研討會
➤ 推動綠色生活和節能減廢學與教策略	
➤ 60 分鐘如釋重負-心靈急救抗逆抗疫 QNA	

類別	項目
	<ul style="list-style-type: none"> ➤ 資助學校財務管理研討會 ➤ 「職場製勝」桌上遊戲導師工作坊 ➤ 旱地冰球初級導師課程 ➤ 學生輔導專業證書課程 ➤ 高功能自閉症人士的「真」與「困」研討會 ➤ 「識別、預防及處理懷疑受性侵犯的學童個案」研討會 ➤ 幼兒腦部發展、成長需要及言語需要 ➤ 有系統校董培訓課程 ➤ 學習多樣性的迷思與拆局 ➤ 為有讀寫困難的小學生提供加強支援分享會 ➤ 靜觀工作坊 - 靜觀潛能與生活智慧 ➤ QASRS 保安訓練證書課程(生涯規劃) ➤ 壓力管理工作坊-中醫醒醒你-教師健康養生秘笈 ➤ 教師專業進修課程證書(照顧不同學習需要)深造班 <p>校內培訓</p> <ul style="list-style-type: none"> ➤ 20-21 年度中層人員領導力培訓「有效的溝通」工作坊(三次) ➤ 教職員發展日(一)與家長溝通及處理家長投訴 ➤ 教職員發展日(一)性教育講座 ➤ 教職員發展日(二)- 認識基本法講座 ➤ 教職員發展日(二)- 身心靈活動 ➤ 教師發展日(三)- 網球按摩防痛症工作坊 ➤ 教師發展日(三)- 教師壓力處理工作坊 ➤ 啟發潛能教育培訓工作坊 ➤ 平機會促進學校共融講座 ➤ 自我保護輔導策略工作坊 ➤ 與家長溝通及建立夥伴關係工作坊 ➤ 戲劇教育講座 ➤ 言語治療遊戲工作坊
學與教	<p>校外培訓</p> <ul style="list-style-type: none"> ➤ 1st Cluster Meeting for English Teachers of Schools for Children with Intellectual Disability ➤ Clil: What is it, why is it important and how to bring it to your classroom? ➤ Strategic Use of e-Reading Resources, IT tools and Innovative Pedagogies to Enhance Students e-Reading and Reading Motivation in English ➤ 「食物與情緒健康」網上講座 ➤ 新常態下如何透過實時網上授課及製作教學影片照顧學習多樣性 ➤ 擁抱多元學習模式新常態 ➤ 教育局質素保證組網上研討會 ➤ 培養小朋友對繪本故事的興趣 ➤ QTN—學校如何在常識科加入 STEM 教育元素 ➤ 專題系列工作坊：故事編寫 ➤ 發展數學專業學習社群以促進智障學生有效地學習數學 ➤ 運用探究式教學法在特殊學校推行 STEM 教育本支援計劃成果分享 ➤ 「音樂演奏活動的學與教策略」智障兒童學校音樂教師培訓工作坊 ➤ 資訊科技教育自攜裝置系列 ➤ 基礎活動學習社群系列：(一) 體育科基礎活動概覽網上研討會 ➤ 加強支援非華語學生的中文學與教暨建構共融校園分享會

類別	項目
	<ul style="list-style-type: none"> ➤ 為智障兒童而調適的校本音樂科課程分享座談會 ➤ 體育科種籽計劃會議 ➤ 天然水彩工作坊 ➤ 「音樂演奏活動的學與教策略」智障兒童學校音樂教師培訓工作坊 ➤ 用泥土寫日記-陶藝家李慧嫻談創作與生活 ➤ 資訊科技教育教學法系列：如何有效運用資訊科技工具提升小學中國語文科互動寫作效能 ➤ 高中公民與社會發展科課程詮釋：課程架構及學習重點 ➤ 運用多元學與教策略及學習進程架構照顧學生的多樣性及特殊學習需要 ➤ 在智障兒童學校的校本常識科課程發展簡介及分享 ➤ 發展為智障學生而設的體育課程及學與教策略分享會 ➤ 圖書館的桌遊遊戲成果分享講座
	<p>校內培訓</p> <ul style="list-style-type: none"> ➤ 數學科新教師工作坊 ➤ 有效的課堂教學技巧 ➤ IT 電子學習工作坊 ➤ 新入職教師 RainbowOne 電子平台工作坊 ➤ 「繪本戲劇活動設計」教師培訓工作坊 ➤ 德育戲劇工作坊 ➤ 多感官教學法分享 ➤ 教師發展日 - 優秀課堂分享會 ➤ 各科學習社群共備會

2.2.3 校長參與持續專業發展時數

項目	時數
1. 有系統學習	52 小時
2. 教育及社區服務	32 小時
3. 實踐學習	13 小時
總時數	97 小時

2.2.4 教師參與持續專業發展時數

2021 年度	總進修時數	4030 小時
	教師總人數	57 人
	平均每人進修時數	70.7 小時

近三年教師持續專業發展平均進修時數統計表

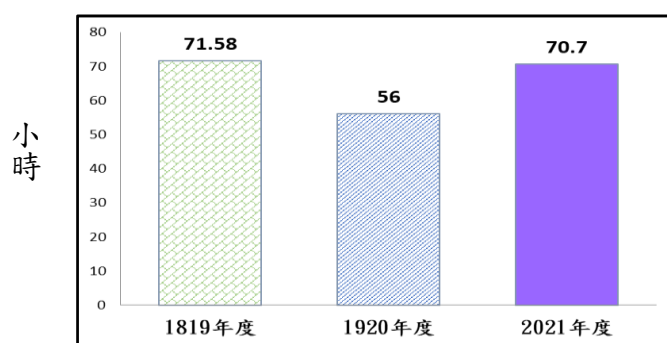

2.2.5 學校環境及校舍改善工程

提升校園的安全

- 重鋪教員室1電力、電燈及冷氣裝置，不但根治了以往電力故障問題，亦為教師提供了一個安全及優質的工作環境。
- 更換了輔導室二(125室)、輔導室三(145室)及小六(126室)課室的地磚，消除了學生因地面凹凸不平出現絆倒的危機。
- 更換了籃球場欄柵及於球場側燈柱加裝防撞裝置，讓學生在籃球場進行各項體育活動時，減少受傷的危險。

維護校園的設施

- 更換了校舍舊翼課室及特別室天花氣窗，徹底根治氣窗老化及減少蟲蟻進入課室問題。
- 更換了部分課室洗手盤設施，為學生提供更安全、更衛生的學習環境。
- 優化高中部、禮堂及車道閉路電視系統，讓校園保安得以加強。

優化校園的環境

- 高中校舍室內走廊已完成油漆工程，令校園環境更理想更衛生。
- 全校課室後方的大型壁報板已更換，令課室教學環境更理想。
- 已移除中三課室(132室)、電腦室(133室)及中四課室(134室)的鐵閘，並在走廊加裝戶外儲物櫃，使學校儲物空間得以增加。
- 加建校務處文件交收櫃台，讓家長可於校務處門外辦理接回子弟手續更方便。

2.3 學與教

2.3.1 本年度實際上課天數

- 由於 2020 年 10 月 13 日和 23 日(熱帶氣旋警告信號)及 2021 年 6 月 28 日(紅雨警告)停課 3 天。
- 教育局宣佈因新冠肺炎疫情暫停面授課，包括 2020 年 9 月 1 日至 9 月 22 日、11 月 23 日至 12 月 18 日及 2021 年 1 月 4 日至 2 月 5 日。其後，學校於 2 月 22 日開始，分學階輪流回復面授課堂，學校亦取消校曆內一些原有的學校假期，以增加學生回校日子，全年回校面授課堂合共 131 天。
- 暫停面授課堂期間，學校更改為網上授課，為不同學階學生提供學科及課外興趣課堂，全年共有 71 天提供網課，合共 1993 場網上教學(Zoom)。

2.3.2 各科發展報告

科目	本年度工作報告
中國語文科	1. 運用多元學習策略照顧學生的學習多樣性
	➤ 本年度按科任教師任教的組別建立了 4 個學習社群，研習的主題分別為「多感官教學法」、「圖像組織法」及「化整為零教學設計」。
	➤ 當中合共舉行了 13 次的共同備課及 16 次的研習會議，並進行了 9 次試教，透過計劃、行動、觀察、反思、再計劃、行動等循環過程，實踐多元教學策略，以提升學生的學習成效。
	➤ 各組別在試教的「觀課評分表」中顯示，教師在「照顧學生個別差異」項目的平均分是 4 分或以上，顯示透過運用這些多元學習策略，教師能有效照顧學生的學習多樣性。另一方面，大部分學生在習作中也有理想的表現，例如：透過「化整為零」教學設計，全部高中第一組的學生均能寫作一篇架構完整的議論文，當中有約 70% 的學生能正確運用駁論去加強說服力。
	➤ 完成行動研究後，本科組製作了《學習社群資料冊》，以供教師日後參考。
	➤ 於 2021 年 7 月 2 日，本科進行了「優質課堂分享會」，聚焦探討照顧學生學習多樣性的策略及提問技巧的應用。
	➤ 教師的問卷調查結果顯示，全體科任教師均認為透過不同的專業交流，包括：學習社群研習、共同備課及優質課堂分享會等，能提升他們對多元學習策略的認識。
	2. 修訂高小學階階段性評估
	➤ 「修訂階段性評估小組」已全面檢視及修訂「高小階段性評估的評估工具」、《階段性評估指引(高小)》及學生紀錄表，以配合新的課程內容。
	➤ 本科於 2021 年 6 月 21 日開始，運用新修訂的評估工具為高小學生進行評估。
	➤ 在下學期的檢討會議中，全體高小學階的科任教師認為新修訂的高小學階階段性評估，能有效評估學生的能力。
	3. 繼續全面試行「學習進程架構」
➤ 於八月舉辦了基礎學階和高中學階的「學習進程架構」簡介會，以介紹「學習進程架構」的推行流程、蒐證方法及注意事項。	
➤ 每位任教基礎學階的科任教師選取了一位學生，並在其中兩個範疇中進行蒐證和評級；而每位任教高中學階的科任教師於組內選取四位學生，並在各範疇進行蒐證和評級。	
➤ 在七月進行的「評級協調會議」中，科任教師已檢視學生的級別水平，根據科主任的觀察，約 90% 的科任教師能準確地為學生評級。	
➤ 另一方面，全體科任教師完成填寫教師評級表的「回饋教與學」部分，並能在評級協調會議中，透過討論及反思，優化其教學策略及修訂教學內容，以配合學生的實	

科目	本年度工作報告
	<p>際學習需要。</p> <ul style="list-style-type: none"> ➤ 舉行「評級協調會議」後，85%科任教師認同其運用「學習進程架構」的技巧有所提升。 <p>反思及跟進</p> <ul style="list-style-type: none"> ➤ 由於受到疫情影響，本年度在學習社群中的試教次數略為不足，故下學年會繼續以「多感官教學法」、「圖像組織法」及「化整為零教學設計」為研習主題，期望能加強學生的學習成效。 ➤ 本年度完成修訂高小階段性評估，下學年將會修訂初中階段性評估，以配合新修訂的中國語文科課程。 ➤ 本年度已全面試行「學習進程架構」，科任教師能更準確地為學生評級，而運用「學習進程架構」的技巧亦有所提升，建議下年度全面推行「學習進程架構」。

科目	本年度工作報告
普通話科	<ol style="list-style-type: none"> 1. 分享照顧學生學習多樣性的策略，以提升科任教師的教學技巧 <ul style="list-style-type: none"> ➤ 本科於2020年11月20日及2021年5月26日舉行了兩次「照顧學生學習多樣性策略」分享會議。會議主題圍繞如何提升教師的普通話教學技巧及照顧學生的學習多樣性。 ➤ 根據教師問卷調查，全體普通話科任教師認同分享會能提升其教學成效。 ➤ 於本年度添購了兩枝USB咪高峰及一個高清視像鏡頭等教學設備，供教師於課堂上使用，以照顧學生的學習多樣性。 2. 於初小級別增加聲、韻母兒歌學習內容，以加強學生準確說出普通話音節的能力 <ul style="list-style-type: none"> ➤ 本科已於上學期初舉行普通話科課程會議，以商討課程的修訂，並在初小級別新增了聲韻母兒歌學習內容。 ➤ 就著新修訂的學習內容，科任教師於初小級別進行了試教。 ➤ 根據教師問卷調查，全體參與試教的科任教師認同新修訂的課程內容能配合學生的學習能力，並能提升學生準確說出普通話音節的能力。 ➤ 根據科任教師填寫之學生課堂觀察評估表顯示，近80%初小學生對聲、韻母兒歌學習感興趣並能跟唱。 <p>反思及跟進</p> <ul style="list-style-type: none"> ➤ 本年度雖然已舉行了兩次「照顧學生學習多樣性策略」分享會，惟由於實體課課時不足，令科任教師實踐所學的機會較少。故下學年將會繼續鼓勵教師實踐，於課堂中運用各種教學策略及技巧。 ➤ 科組雖已增添了部分教學設備，但由於購置數量尚少，建議來年度再作添購，以方便科任教師於班級分組中作教學之用。 ➤ 本年度已於初小增加了聲、韻母兒歌學習內容，但由於受疫情影響，導致本科課時不足，故科任教師在下學年將會繼續試教有關內容，並作出適當的修訂。

科目	本年度工作報告
數 學 科	<p>1. 加強照顧學生的學習多樣性</p> <ul style="list-style-type: none"> ➤ 本學年繼續按學生能力進行跨年級分組教學，每個學階各分成 6 組，以減少每組學生之間的能力差異。 ➤ 本學年按學階成立了四個學習社群，由組長擔任召集人，並加入各學階的科任教師。各學習社群分別選取「加法」、「方向」、「時間」和「貨幣」四個課題進行行動研究，運用多元化教學及數學化教學策略，讓科任教師一同經歷設計骨架方案、共同備課、試教、檢討及反思的教學循環。 ➤ 科組全年共進行了 14 次共同備課，探討如何運用和實踐多元化教學策略，以加強照顧學生的學習多樣性。 ➤ 科組在本年度亦舉行了 1 次學習社群分享會，讓各學習社群的組員分享其於試教課題中運用多元化教學策略的心得。 ➤ 於下學期檢討會議中，100 % 科任教師認同學習社群有助他們加強照顧學生的學習多樣性及提升教學效能。 ➤ 在暫停面授課期間，本科亦致力鼓勵學生進行電子學習，例如教師運用 google form 設計網上練習，讓學生能在家中學習。此外，教師於 zoom 課堂上亦嘗試運用電子書及不同電子教學遊戲，以提升學生的學習動機及照顧學習多樣性。 ➤ 全年各組共有 66 個課題採用了電子教學，於下學期檢討會中，100 % 科任教師認同電子教學能提升學生的學習動機。 <p>2. 製作校本「數學化」單元學習教材套</p> <ul style="list-style-type: none"> ➤ 本學年選取了「加法」和「貨幣」兩個課題製作學習教材套，內容包括教學骨架、教學大綱示例、工作紙、測驗卷、教具、簡報、教學影片和相關教學資源。 ➤ 本科已於上、下學期末舉行分享會，展示製作學習資源套的成果。同時亦於分享會中交流部份教師試用教材套的情況及互相分享試用心得，100 % 科任教師認同單元學習教材套能配合學生的學習需要。
	<p>反思及跟進</p> <ul style="list-style-type: none"> ➤ 透過共同備課、試教和分享的課研循環，教師間能共同研習及探討如何針對學生的學習難點，並設計相應的多元學習策略，致力加強照顧學生的學習多樣性，以提升學習成效。本年度因受疫情及暫停面授課堂影響，只能實踐部份的多元教學策略，建議下年度繼續推行學習社群，延續探討及實施多元化教學策略。 ➤ 本科教師能恆常運用共同的平台進行電子學習，例如 Rainbow one 及 Kahoot 等，使教學內容和模式更多元化，有助提升學生的學習動機和效能。建議教師繼續進修，持續認識及運用各類電子學習軟件。 ➤ 透過製作校本「數學化」單元學習教材套，能有系統地整合現有的教學資源，不但有助於提升教師對校本數學科課程的了解，亦能增進他們的學科專業知識，以及理順其教學脈絡與數學知識建構軌道。部份組別試用「貨幣」及「加法」教材套效果理想，建議下年度繼續製作其他課題的「數學化」單元學習教材套。

科目	本年度工作報告
常識科	<p>1. 運用多元教學策略照顧學生的學習多樣性</p> <ul style="list-style-type: none"> ➤ 針對照顧不同學習能力及特性的學生，本科組建立了兩個學習社群，分別選取了「步驟分析法」及「多元感官教學」為研習主題。 ➤ 每個學習社群已分別舉行了4次共同備課及教學研習會議，並已完成行動研究，當中進行了兩個教學研習的循環，包括：計劃、行動、觀察、反思、再計劃及行動。 ➤ 根據試教時的「觀課評分表」，參與試教的教師在「照顧學生個別差異」的項目中平均達3.5分以上，顯示教師運用相關的策略後，能有效照顧學生的個別差異。 ➤ 本科組於2021年7月2日舉行了「優質課堂分享會」，聚焦探討如何照顧學生學習多樣性。 ➤ 教師經過實踐及反思教學後，累積了不少有用資料，已把相關研習及教學資料整理成冊，以供教師日後參考。 ➤ 透過教師問卷調查，全體教師認同透過不同的專業交流，能提升他們對多元教學策略的認識。 <p>2. 試行「學習進程架構」</p> <ul style="list-style-type: none"> ➤ 本科組已於十月已舉辦簡介會，介紹「學習進程架構」的推行流程、蒐證方法及相關準則。 ➤ 科任教師於每個學階中選定其中三組試行「學習進程架構」，每組選出一位學生進行蒐證，並已完成蒐證計劃。 ➤ 推行「學習進程架構」的核心成員，以伙伴形式，支援首次試行的科任教師，讓其運用該評估工具的技巧得以提升。 ➤ 於七月進行了「評級協調會議」，讓科任教師共同檢視學生的級別水平，並反思教學成效，以及提出優化學與教的建議。 ➤ 在評級協調會議後，收集了科任教師對推行「學習進程架構」的意見，全體參與教師認同簡介會有助提升其對「學習進程架構」的了解；全體參與教師均認同其運用「學習進程架構」的技巧有所提升。 ➤ 本科組已建立「學習進程架構資料庫」，並儲存了相關顯證文件，資料齊備。 <p>3. 修繕常識科 STEM 課程規劃及活動設計</p> <ul style="list-style-type: none"> ➤ 已推薦4名科任教師參與校外支援計劃，名稱為「優質教育基金主題網絡計劃—學校如何在常識科加入STEM教育元素」，由樂善堂梁錫琚學校(分校)支援本校。 ➤ 計劃共進行了3次專業培訓、5次共同備課、2次本校試教及8次友校觀課。 ➤ 本校兩位教師完成了STEM活動的設計及試教，分別為中三班的「閉合電路」和小六班的「使用電子產品的安全距離」。 ➤ 在學期末，本科舉行了校內計劃成果分享會，亦曾在校外的分享會中向業界同工分享經驗。 ➤ 收集教師的意見後，全體參與計劃教師均認同修繕後的常識科STEM活動設計，能配合發展學生綜合和應用知識與技能的能力。 ➤ 在修繕常識科STEM課程規劃方面，因疫情影響了原定進度，只能完成檢視本科小一之課程及加入相關的STEM學習元素。
	<p>反思及跟進</p> <ul style="list-style-type: none"> ➤ 由於受疫情影響，要遵守防疫措施，限制了試教時的教學策略及教具的運用。來年建議選取更多具科本特色的教學策略來進行試教，如合作學習、探究學習等，以便更能照顧學生的學習多樣性、提升學習趣味性及課堂參與度。 ➤ 科任教師經歷「學習進程架構」的蒐證過程後，普遍對此評估的認識及蒐證技巧有所提升。教育局已於6月發出最新的蒐證示例文件，建議讓各科任教師細閱，以加深其對「學習進程架構」的認識，有助回饋學與教。 ➤ 參與校外STEM支援計劃能大大提升本校教師的專業知識及教學技巧，建議下年度繼續參與。由於大專院校的支援更能切合本校STEM發展需要，故建議優先選擇。 ➤ 下年度將繼續修繕小四及中一的常識科STEM課程規劃及單元活動設計。

科目	本年度工作報告
通識教育科	<p>1. 運用多元教學策略照顧學生的學習多樣性</p> <ul style="list-style-type: none"> ➤ 科任教師已按任教組別分為 2 個學習社群，高組選取了「教師提問技巧」，中初組選取了「步驟分析法」作為研習主題。 ➤ 各學習社群全年共舉行了 4 次共同備課及學習社群的研習會議，並完成了試教，實踐了研習的教學策略。 ➤ 於課堂實踐的「觀課評分表」中，教師在「照顧學生個別差異」的項目中平均達 3.5 分以上，顯示教師運用相關的策略，能有效照顧學生的個別差異。 ➤ 完成了所有的行動研究步驟後，本科組製作了學習社群資料冊，以供教師日後參考。 ➤ 本科於下學期進行了「優質課堂分享會」，聚焦探討如何照顧學生的學習多樣性。 ➤ 根據教師問卷調查，全體科任教師認同透過不同的專業交流，能提升他們對多元教學策略的認識。 <p>2. 發展獨立生活技能課程，在初組課程中增加獨立生活技能的學習元素</p> <ul style="list-style-type: none"> ➤ 已完成檢視初組單元一及單元三課程，並於課程中加強了獨立生活的學習元素及強化實作活動，以提升學生的獨立生活技能。 ➤ 根據教師問卷調查結果顯示，全體科任教師認同修繕後的課程能有助提升學生獨立生活的技能。 ➤ 根據科任教師的觀察，約 80% 學生在實作活動中，其獨立生活的技能有所提升。 <p>反思及跟進</p> <ul style="list-style-type: none"> ➤ 本科組已按教師的任教組別成立了兩個學習社群，聚焦探討如何照顧學生的學習多樣性，惟由於疫情關係，未能實踐行動研究循環。建議來年度繼續進行研習，讓教師經歷完整的行動研究循環，以加強其運用教學策略的技巧。 ➤ 來年將繼續在課程內標示適合增加「獨立生活技能」的課題，以及繼續強化實作活動。

科目	本年度工作報告
Practical English	<p>1. To try out the new curriculum and design more worksheets for the top level students.</p> <ul style="list-style-type: none"> ➤ Teachers tried out the new curriculum in designing notes and worksheets every unit in P4-P6. Teachers in P4-S3 have designed 3 self-learning worksheets for the top level students in every unit. ➤ 90% teachers agreed that the new curriculum is practical and fulfill our students' needs and the worksheets are helpful to the top level students for self-learning. <p>2. To use the diversity teaching strategies to cater students' varied levels.</p> <ul style="list-style-type: none"> ➤ In enhancing teacher's knowledge of diversity teaching strategies through professional development, we used the co-planning lessons every weeks (had more than 4 co-planning meetings) in each key stage to discuss the worksheets or activities that cater learner's diversity. All English teachers had attended the cluster meeting workshop from the NET section in the whole school year. ➤ In practicing the use of diversity teaching strategies, we also set up a learning community with the topic "How the use of site word enhances the reading level of students." All English teachers including the NET are in the learning community. 3 learning community research meetings are held. We carried out an action research by

科目	本年度工作報告
	<p>using the topic. We did the pre-test and video-taped some lessons about the teaching of site words. Teachers discussed, made suggestions and modifications and then tried again about the lesson. We did the post-test in the beginning of July and found that students' reading level can be improved quite significantly, especially the lower level students. In the appraisal lesson observation this year, all the teachers can meet 3.5 pt in average on catering individual differences.</p> <p>➤ 80% teachers agreed that they have more knowledge in diversity teaching.</p> <p>反思及跟進</p> <p>➤ Because of the suspension of classes, we haven't give the advanced worksheets to students. However, all teachers also agreed the advanced worksheets can be useful for those talented students. We will continue next year so that we will have some advanced worksheets for used in each unit.</p> <p>➤ Although we have set up a learning community, we do not have much time to process the teaching period within the pre-test and post test. Therefore the result may not be too accurate. We should continue the same topic and try again next school year to get more practice and hence more reliable results.</p>

科目	本年度工作報告
音樂科	<ol style="list-style-type: none"> <p>進行專業交流，提升科任教師對多元教學策略的認識</p> <p>➤ 本科已於上、下學期各進行一次共同備課，讓科任教師認識多元教學策略，以提升其照顧學生學習多樣性的技巧。</p> <p>➤ 於下學期檢討會中，全體科任教師認同共同備課能提升其對多元教學策略的認識。</p> <p>➤ 而根據科主任觀察及檢視共備紀錄，科任教師大致能按各班能力設計及運用合適的教學策略。</p> <p>推行管樂種籽計劃(第一年)</p> <p>➤ 已成功申請優質教育基金，並取得資源，為學生籌辦管樂種籽計劃。</p> <p>➤ 因疫情關係，為減低感染風險，本學年未有安排實體的管樂培訓課堂；而網上培訓課堂亦因為人手安排、疫情風險等因素而暫時擱置。</p> <p>➤ 就著學生的需要和可行性，學校在6月已舉行了兩場網上音樂會，由外聘機構負責，以錄播及即時線上講解形式進行。期望透過音樂會，能提升學生對音樂的興趣，並作為管樂種籽計劃的先導活動。</p> <p>➤ 學生於網上音樂會的反應熱烈，踴躍參與問答環節，並能正確回答導師的提問，顯示透過音樂會，學生能增進對管樂的知識及興趣。</p> <p>➤ 樂器添購方面，因疫情影響了貨運安排，故由全數購買改為逐步購買。外聘公司已於一月份代購第一批樂器，包括：4支長笛、4支單簧管和3支雙簧管，並計劃在暑假進行第二次樂器採購，將會繼續添購。</p> <p>全面試行「音樂元素階梯表」，透過檢討和修訂，完善內容</p> <p>➤ 本年度完成修訂「音樂元素階梯表」，所有科任老師均已在課堂試行「音樂元素階梯表」。</p> <p>➤ 於上、下學期的檢討會議中，全體的科任教師均認同修訂後之「音樂元素階梯表」更能切合學生的能力。</p>

	<p>反思及跟進</p> <ul style="list-style-type: none"> ➤ 因疫情關係，學校未能安排實體面授的管樂培訓課堂，期望下年疫情放緩後，能為學生安排實體面授課堂。 ➤ 因疫情關係，實體課節減少，令課時縮減，故科任教師未有足夠空間實踐多元教學策略，期望下年疫情紓緩後，科任教師能有更多空間實踐不同的教學策略，並透過互相分享教學心得，促進專業交流。
--	---

科目	本年度工作報告
體育科	<p>1. 提升教師對多元教學策略的認識</p> <ul style="list-style-type: none"> ➤ 本科已於上、下學期各進行了一次共同備課，讓科任教師認識多元教學策略，以提升其照顧學生學習多樣性的技巧。 ➤ 於下學期檢討會議中，約 82% 科任教師認同共同備課能提升其對多元教學策略的認識。 <p>2. 修訂小學體育科課程內容</p> <ul style="list-style-type: none"> ➤ 本科已完成修訂小學體育科課程內容，並試行了部分初小組「基礎活動」的課程內容，同時於檢討會中收集了科任教師的意見，以繼續完善課程內容。 ➤ 於檢討會中，全體教師均認同已修訂的課程能配合學生的學習需要。 <p>反思及跟進</p> <ul style="list-style-type: none"> ➤ 共同備課有集思廣益之效，可提升教師對多元教學策略的認識，建議下學年繼續進行。 ➤ 由於疫情影響，本科的教學內容及進度有較大調整，導致本年度未能全面試行初小組「基礎活動」的課程內容。故將會在下學年繼續試行及收集科任教師的意見，以檢視新修訂課程內容的成效。

科目	本年度工作報告
視覺藝術科	<p>1. 進行同儕備課，研習有效之教學策略，以照顧學生的學習多樣性</p> <ul style="list-style-type: none"> ➤ 本年度視藝科有 71% 教師進行了兩次共同備課會。 ➤ 根據科主任的觀察及檢視相關的共備文件，顯示大部份科任教師能按學生的能力進行研習及討論，並能運用有效的教學策略進行施教。於上、下學期檢討會中，全部科任教師認同共同備課能提升其對多元教學策略的認識。 ➤ 部份科任教師亦能積極運用電子教學策略，例如：使用 Ink Brush、ProInk PHOTO、Zen Brush 2 等學習軟件去教授水墨畫的繪畫技巧，以提升學生的學習動機及照顧他們的學習多樣性。 <p>2. 進行分組教學，以提升學生的學習效能</p> <ul style="list-style-type: none"> ➤ 100% 科任教師能在教學計劃裏按不同能力的學生設計合適的學習重點。 ➤ 於檢討會中，全數科任教師均表示曾於同一班級按能力進行分組教學，當中 86% 教師認為同級分組教學能照顧學生的學習多樣性，並提升學習效能。 <p>反思及跟進</p> <ul style="list-style-type: none"> ➤ 本年度由於疫情關係，科任教師忙於應付網上教學，導致部份科任教師未能有足夠時間研習教學策略。 ➤ 原定每位科任教師應參與兩次共同備課會議，但因上述原因，部份科任教師只能進行一次共同備課，期望下學年各科任教師可以有更多空間進行研習及實踐有效的教學策略。

科目	本年度工作報告
資訊科技應用	<p>1. 透過專業交流，提升教師對多元教學策略的認識</p> <ul style="list-style-type: none"> ➤ 所有科任教師在本年度已參與兩次或以上的共同備課，共同探討多元教學策略，以提升照顧學生學習多樣性的能力。 ➤ 本年度所有科任教師均出席了一次或以上的資訊科技校外進修課程及講座，並於科組會議中分享。 ➤ 根據教師問卷調查，約 80% 教師認為透過不同的專業交流，能提升其對多元教學策略的認識。 <p>2. 繼續修訂校本資訊科技科課程</p> <ul style="list-style-type: none"> ➤ 已完成修訂校本課程，並按科任教師的意見修訂了手機應用程式編寫的高中課程內容，亦於基礎課程裏加入資訊素養的教學內容，以提高學生相關的安全意識及能力。 ➤ 於下學期檢討會中，約 80% 科任教師認同新修訂的課程有助提升學生的資訊素養及編程能力。
	<p>反思及跟進</p> <ul style="list-style-type: none"> ➤ 由於坊間資訊科技課程及講座甚受歡迎，故本校教師能獲出席的人數有限。因此建議來年可主動邀請專家到校舉辦有關的工作坊，讓更多科任教師獲得專業培訓。 ➤ 經修訂的校本資訊科技科課程仍需時試行，用以檢視課程的適切性及成效。

科目	本年度工作報告
自理能力訓練	<p>1. 透過專業交流，提升教師對多元教學策略的認識</p> <ul style="list-style-type: none"> ➤ 本年度已舉行了兩次共同備課，內容包括各級課堂安排、教學內容及方法，並討論在網課和實體課時，教師如何運用適切的教學策略去照顧學生的學習多樣性。 ➤ 根據下學年檢討會議中所收集的教師意見，全體科任教師均認同透過共同備課，能提升教師對多元教學策略的認識。 <p>2. 修繕校本課程</p> <ul style="list-style-type: none"> ➤ 科主任及課程組已共同審視本科課程，並已完成修繕校本課程文件。 ➤ 已按實際課時、學生的學習需要等因素去精簡及重新規劃課程內容，同時刪減了與其他科目重疊的內容，將其抽調到班主任課和常規課中教授，讓自理訓練滲透至學生的日常生活中。 ➤ 按照下學年的檢討會議中所收集的教師意見，全體科任教師均認同修繕後的校本課程更能配合學生的能力及需要。 <p>3. 配合「成長階梯計劃」，鼓勵家長及學生參與「家庭篇」，以提升學生自我照顧及獨立生活能力</p> <ul style="list-style-type: none"> ➤ 於學期初，科任教師已向家長講解「家庭篇」的訓練架構，並共同商議訓練目標及學習進程。 ➤ 90% 初小學生及其家長參與「家庭篇」，參與人數甚為理想。而科任教師於學期中定時與家長溝通，以檢視學生的訓練進度，並於學期末輸入學生已達成的訓練目標，以檢視訓練成效。 ➤ 根據教師問卷調查，全體科任教師認同透過「家庭篇」，能提升家長訓練學生自我照顧及獨立生活能力的意識。
	<p>反思及跟進</p> <ul style="list-style-type: none"> ➤ 本年度因疫情影響，減少了實際課時及實作教學，教師只能選取對學生較為重要的課題內容施教。期望來年能完整試行已修繕之課程，從而檢視課程的適切性。

科目	本年度工作報告
自我管理訓練	<p>1. 透過專業交流，提升教師對多元教學策略的認識</p> <ul style="list-style-type: none"> ➤ 本科教師於本年度共進行了三次共同備課，商討如何運用多元教學策略，照顧學生的學習多樣性。科主任亦鼓勵教師積極參加校外的進修課程及講座，並於科組會議中分享適合本校學生的教學策略。 ➤ 本科科任教師在共同備課時，曾研習及探討不同多元教學策略，包括：實踐式學習、角色扮演、視覺策略、「小步子」教學、電子學習等。 ➤ 於下學期檢討會議中，全體教師認同透過共同備課，能提升其對多元教學策略的認識。 <p>2. 配合「成長階梯計劃」，鼓勵家長及學生參與「家庭篇」，以提升學生自我照顧及獨立生活能力</p> <ul style="list-style-type: none"> ➤ 於學期初，科任教師先向家長講解「家庭篇」的訓練架構，並共同商議訓練目標及學習進程。 ➤ 86% 高小學生及其家長參與「家庭篇」，參與人數甚為理想。而科任教師於學期中定時與家長溝通，共同檢視學生的訓練進度，並於學期末輸入學生已達成的訓練目標，以檢視訓練成效。 ➤ 根據教師問卷調查，全體科任教師認同透過「家庭篇」，能提升家長訓練學生自我照顧及獨立生活能力的意識。 <p>3. 修繕校本課程</p> <ul style="list-style-type: none"> ➤ 科主任及課程組已共同審視本科課程，並已完成修繕校本課程文件。 ➤ 已按實際課時、學生的學習需要等精簡及重新規劃課程內容，同時刪減了與其他科目重疊的內容，將其抽調到班主任課和常規課中教授，讓自管訓練滲透至學生的日常生活中。 ➤ 於下學期的檢討會議中收集了教師的意見，全體科任教師認同修繕後的校本課程更能配合學生的能力及需要。
	<p>反思及跟進</p> <ul style="list-style-type: none"> ➤ 透過共同備課，可以提升教師對多元教學策略的認識，從而提升學與教的成效，建議下年度繼續進行，以強化教師運用多元教學策略的技巧。 ➤ 本科已透過運用「成長階梯計劃—家庭篇」來提升家長訓練子女自我照顧及獨立生活能力的意識，建議可將計劃恆常化，繼續透過家校合作的方式去提升學生自我照顧及獨立生活能力。 ➤ 科主任已修繕校本課程，下學年將會繼續觀察及審視新修訂的校本課程能否配合學生成長需要。

科目	本年度工作報告
成長歷程	<p>1. 透過專業交流，提升教師對多元教學策略的認識</p> <ul style="list-style-type: none"> ➤ 本年度已舉辦了2次共同備課會，透過探討多元教學策略，提升教師照顧學生學習多樣性的能力。 ➤ 根據教師問卷調查結果，全體科任教師均認同透過共同備課會，能提升他們對多元教學策略的認識。 <p>2. 修繕成長歷程課程內容</p> <ul style="list-style-type: none"> ➤ 本科已參考相關課程文件及友校經驗，完成修繕成長歷程課程內容。 ➤ 科主任亦帶領科任教師按學生的能力及需要，建基於生涯規劃的框架下，完善課程的規劃及內容編訂。

科目	本年度工作報告
	<ul style="list-style-type: none"> ➤ 課程中加強了獨立生活技能的學習元素，並增加實作活動，以提升學生的獨立生活技能，如教導學生下棋，使他們懂得善用餘暇；亦邀請了家長參與，安排家長帶領其子女外出進行購物訓練。 ➤ 根據教師問卷調查，全體科任教師均認同課程經修繕後能加強學生的獨立生活技能。 ➤ 根據科任教師的課堂觀察，70%學生透過參與實作活動，能提升其獨立生活技能。 <p>3. 配合「成長階梯計劃」，鼓勵家長及學生參與「家庭篇」，提升學生自我照顧及獨立生活能力</p> <ul style="list-style-type: none"> ➤ 於學期初，科任教師先向家長講解「家庭篇」的訓練架構，並共同商議訓練目標及學習進程。 ➤ 72.3%初中及其家長參與「家庭篇」，參與人數甚為理想。而科任教師於學期中定時與家長溝通，共同檢視學生的訓練進度，並於學期末輸入學生已達成的訓練目標，以檢視訓練成效。 ➤ 根據教師問卷調查，全體科任教師均認同透過「家庭篇」，能提升家長訓練學生自我照顧及獨立生活能力的意識。
	<p>反思及跟進</p> <ul style="list-style-type: none"> ➤ 因疫情影響，原先計劃的外出實作訓練難以進行，本科組將會繼續研究如何在疫情限制下，以各種不同方式，如模擬情境、運用多元化教具等來維持訓練，以持續提升學生的獨立生活技能。 ➤ 本年度已完成修繕成長歷程課程內容，但為配合學生成長需要，來年建議於課程內加添財務管理、家事實務、與人溝通等元素。

科目	本年度工作報告
感知肌能訓練	<p>1. 運用多元教學策略，加強照顧學生學習多樣性</p> <ul style="list-style-type: none"> ➤ 科任教師於本年度進行了兩次共同備課，並邀請職業治療師分享及討論如何運用多元教學策略，從而照顧學生的學習多樣性。 ➤ 於下學期檢討會議中，全體科任教師認為透過共同備課及不同的專業交流活動，能提升其對多元教學策略的認識。 <p>2. 修訂課程及教學進度，以配合新的課時安排</p> <ul style="list-style-type: none"> ➤ 科主任及職業治療師已共同審視課程，並按實際課時及學生的感知肌能訓練需要，刪減或修訂課程內容和教學進度。 ➤ 於檢討會收集教師的意見後，全體科任教師均認同修訂後的課程及教學進度能配合新的課節安排及學生的學習需要。 <p>反思及跟進</p> <ul style="list-style-type: none"> ➤ 透過共同備課，可以提升教師對多元教學策略的認識，從而提升學與教的成效，建議明年繼續進行，以強化教師運用多元教學策略的技巧。 ➤ 科主任及職業治療師已在本年度完成修繕校本課程，建議下學年繼續試行新修訂的課程，並定期收集科任教師的意見，完善課程內容，以配合學生的成長需要及新的課時安排。

科目	本年度工作報告
科技與生活科	<p>1. 運用多元策略，照顧學生的學習多樣性</p> <ul style="list-style-type: none"> ➤ 本科教師於本年度共進行了四次共同備課，全部科任教師均認同共備的模式及時間安排理想，有助他們掌握如何照顧學生的學習多樣性及能力差異。 ➤ 本年度全部科任教師曾在最少兩個單元裏進行電子學習，並安排 10 節或以上課堂使用 Apple TV 及平板電腦輔助教學。此外，亦有逾半數科任教師曾運用 Rainbow One 或 Kahoot 進行電子教學。 ➤ 根據科任教師的觀察，運用資訊科技輔助教學後，整體學生對學習更感興趣，上課時表現亦更積極。在課堂上，80%以上學生表現投入，能主動舉手作答，較傳統教學僅三成學生會主動作答的多，而學生答對率亦增加了 50%。 <p>2. 培訓新科任教師</p> <ul style="list-style-type: none"> ➤ 本科全年共舉行了五次教學分享會，以跟進各科任教師的教學疑難，並給予意見及支援。 ➤ 於下學期檢討會中，全部新科任教師均認同分享會模式及時間安排理想，有助其認識本科的課程、教學和評估方式，讓其教學疑難得到支援。 <p>3. 試行最新修訂的評估系統</p> <ul style="list-style-type: none"> ➤ 本年度已試行最新修訂的評估紀錄系統。於下學期檢討會中，全部科任教師均認同新的評估系統簡單易用，而且能有效記錄學生的學習情況，亦方便科任教師檢視學生已學習的內容和烹飪測驗成績。
	<p>反思及跟進</p> <ul style="list-style-type: none"> ➤ 共同備課有助科任教師集思廣益，共同研習及討論不同的教學方法，以照顧學生的學習多樣性。而教學分享會亦有助新科任教師增加對本科課程、教學和評估方式的認識，建議來年度可繼續舉行，並安排每兩個月舉行一次。 ➤ 科任教師運用資訊科技輔助教學的能力不斷進步，學生對學習的興趣和教師的教學成效也提升了，建議明年繼續推行電子學習，同時繼續建設本科的教學資源平台，方便科任教師互相分享教材和教學遊戲。 ➤ 最新修訂的評估系統簡單易用，能有效記錄學生的學習情況，來年將會繼續使用。

科目	本年度工作報告
閱讀科	<p>1. 透過專業交流，提升教師對多元教學策略的認識</p> <ul style="list-style-type: none"> ➤ 科組已於上、下學期舉辦兩次共同備課會，在備課會中亦邀請了專家講者教導教師講故事和課堂活動設計的技巧，並探討如何運用多元教學策略去照顧學生的學習多樣性。 ➤ 所有閱讀科教師均參與了在 2020 年 11 月 26 日舉辦的「繪本戲劇活動設計」教師培訓工作坊及在 2021 年 6 月 17 日舉辦的「戲劇教育與教學」教師講座。 ➤ 根據教師問卷調查顯示，超過 90%出席「繪本戲劇活動設計」工作坊的教師均認同該工作坊能提升他們的講故事及課堂活動設計技巧，並能增進其對多元學習策略的認識，以照顧不同學習需要。 ➤ 惟僅有約 40%出席「戲劇教育與教學」講座的教師認同，該工作坊能提升他們講故事的技巧。 <p>2. 優化推廣閱讀電子書</p> <ul style="list-style-type: none"> ➤ 本年度繼續購買「教育城電子書平台」，並為每位學生設立個人帳戶。同時，已派發通告鼓勵家長與子女進行親子閱讀。 ➤ 根據學生於「教育城電子書平台」的借閱數據顯示，每位學生平均借閱了 10.5 本書籍，借閱量較去年有所提升。 ➤ 在校內伺服器中建立了「電子書閱讀素材資源庫」，並將會繼續豐富及優化資源庫內容。 <p>3. 優化「親子閱讀技巧工作坊」及「親子閱讀獎勵計劃」</p> <ul style="list-style-type: none"> ➤ 由於受疫情影響，本年度僅舉辦了一次家長工作坊。是次工作坊於 2021 年 4 月 23 日舉辦。邀請講者為家長講解親子閱讀技巧，共有 18 位家長出席。 ➤ 根據參與者的問卷調查結果顯示，94%出席家長認同是次工作坊能有助他們提升親子閱讀技巧。 ➤ 於初小學階推行了「親子閱讀獎勵計劃」，以鼓勵家長與子女進行親子共讀。上學期得到金獎的有 6 人、銀獎的有 9 人，銅獎的有 1 人。下學期得到金獎的有 3 人、銀獎的有 2 人，銅獎的有 6 人。
	<p>反思及跟進</p> <ul style="list-style-type: none"> ➤ 受疫情影響，實際課時及面授課節大量減少，惟本科仍積極於網課及面授課中邀請不同講者及機構到校舉辦與閱讀相關的活動，如肥哥哥講故事、菜姨姨講故事及希戲劇場等，令學生的閱讀興趣有所提升。 ➤ 基於防疫因素，本年度「親子閱讀獎勵計劃」的推行模式有所改變，由以往班主任定期向學生提供學校圖書，改為由家長自行為子女提供圖書閱讀，又或閱讀電子書後自行記錄。該模式的轉變大大減少了學生及家長的參與度，令獲獎人數未能達至預期目標。期望來年待疫情穩定後，可恢復由學校借出圖書，以提升家長和學生的參與率。 ➤ 「戲劇教育與教學」的講座成效未如理想，建議如來年繼續舉辦類似活動，可審慎檢視講者的分享內容，以確保質素。

科目	本年度工作報告
多元學習經歷	<p>1. 透過專業交流，增進教師對多元教學策略的認識</p> <ul style="list-style-type: none"> ➢ 本科已於上、下學期完成共兩次共同備課會議，科任教師就著如何照顧學生學習多樣性，共同探討多元教學策略，互相分享成功經驗，營造專業交流的氛圍。 ➢ 於下學期檢討會議中，全體科任教師均認同共同備課會議有助增進其對多元教學策略的認識。 <p>2. 優化評估機制及內容，以便更有效地評估學生的能力和表現，並加強訓練學生自我檢視及反思能力</p> <ul style="list-style-type: none"> ➢ 科主任已於八月份科組會議中，向科任教師講解學習反思之實施流程及設計重點。而經科主任檢視後，各組反思表的設計及內容均能與《我的成長階梯檔案》相配合。 ➢ 單元完結前，科任教師於課堂引導學生填寫學習反思表，讓他們藉此回顧所學、表達感受、自評表現、思考如何改善等，以評估學生的學習表現。根據科任教師的意見，學生大致能順利完成學習反思表，並按其能力作不同程度的反思。 ➢ 於上、下學期檢討會議中，全體科任教師同意已編訂的評估機制及內容能有效評估學生的能力和表現，並能加強訓練學生自我檢視及反思能力。
	<p>反思及跟進</p> <ul style="list-style-type: none"> ➢ 疫情下，雖然實際課時及面授課節大量減少，但本科仍能以不同方式提供多元化主題的學習活動，例如在網課中讓學生認識及體驗非洲鼓樂器、邀請嘉道理農場講者為學生介紹香港野生動物等，以豐富學生的經歷。本科將會繼續善用社區資源，以拓寬學生視野及發掘不同能力學生的潛能。 ➢ 本科將會繼續配合學校關注項目，於下學年通過各種方式探討及發展多元化學習策略，以提升教與學的成效，並促進教師間之專業交流。

科目	本年度工作報告
其他學習經歷	<p>1. 加強照顧學生的學習多樣性</p> <ul style="list-style-type: none"> ➢ 本科各組教師全年已進行兩次或以上共同備課，透過研習不同的多元教學策略，如課程調適、多元感官教學及體驗式教學等，以加強照顧學生的學習多樣性。 ➢ 根據教師的問卷調查，全體科任教師均認同共同備課會能提升他們對多元教學策略的認識。 <p>2. 修繕課程，以提升學生獨立生活的技能</p> <ul style="list-style-type: none"> ➢ 本科教師已因應社會發展及學生將來的生活需要，修訂了各組課程內容。 ➢ 於課程中增加了獨立生活技能的學習元素，如於「生涯規劃」中加入規劃及管理財務；於「社會探索及服務」中強化餘暇活動的財務管理部份，以協助學生應付未來生活需要。 ➢ 根據教師的問卷調查，全體科任教師認同修繕後的課程內容能有助提升學生獨立生活的技能。
	<p>反思及跟進</p> <ul style="list-style-type: none"> ➢ 本科將鼓勵各組教師於下年度繼續運用「體驗式教學」及「多元感官教學」等教學策略，以照顧學生的學習多樣性。 ➢ 為配合學生的需要，下年度本科將會增辦與財務管理有關的活動，如參與由香港小童群益會主辦及教育局協辦的「理財教育課程 2021/22」，讓學生學習理財管理知識。

3 學生支援服務報告

範疇	本年度工作報告
自閉症輔導服務	<p>1. 配合「成長階梯計劃」，鼓勵家長及學生參與「家庭篇」，提升學生自我照顧及獨立生活能力</p> <ul style="list-style-type: none"> ➤ 於學期初，資源教師已向家長講解「家庭篇」的訓練架構，與家長共同商議訓練目標及學習進程。 ➤ 約 78% 學生及其家長參與「家庭篇」，參與人數頗為理想。資源教師於學期中會定時與家長溝通，共同檢視學生的訓練進度，並於學期末輸入本年度學生已掌握的訓練目標，以檢視訓練成效。 ➤ 95% 資源教師認同透過「家庭篇」，能提升家長訓練學生自我照顧及獨立生活能力的意識。 ➤ 95% 資源教師認同透過「家庭篇」，能建立學生良好的生活習慣及態度。 <p>2. 配合「成長階梯計劃」，加強預防性輔導，以提高學生自我保護的意識及能力</p> <ul style="list-style-type: none"> ➤ 全體資源教師均在個別學習計劃中加入了自我保護的輔導目標。 ➤ 95% 資源教師認同自我保護輔導目標能配合學生的成長需要，並有助提高學生自我保護的意識及能力。 <p>反思及跟進</p> <ul style="list-style-type: none"> ➤ 大部分資源教師都十分認同本年度的計劃，認為能有效建立學生良好的生活習慣及態度，並提高學生自我保護的意識及能力。 ➤ 建議來年可以在自閉症大組訓練中加強情境訓練或角色扮演，讓學生從中學習自我保護的意識及能力。 ➤ 建議資源教師與家長溝通時，強調自我保護的重要性，期望家長於日常生活中，訓練學生自我保護的意識及能力。

範疇	本年度工作報告
輔導服務	<p>1. 繼續推行「輔導策略工作坊」</p> <ul style="list-style-type: none"> ➤ 已舉行三次工作坊，首個工作坊由前香港教育大學特殊教育及輔導學系教授主講，主題是認識學生自我保護輔導策略、認識校園欺凌、性騷擾及學生個案討論。 ➤ 第二個工作坊由家計會資深講員帶領，認識智障人士的性教育的重點、目標及介入方法，並進行了個案討論及有關自我保護的教學資源。 ➤ 第三個工作坊主題是學生成長需要，由本校資深輔導教師就學生的社交需要及悲傷輔導方面的個案進行分享。 ➤ 全體輔導教師認同透過分享會及個案討論活動能促進輔導教師之間的專業交流。 ➤ 全體參與此計劃的教師均認為計劃能為他們提供適切的協助，有助他們推展輔導工作及提升輔導成效。 ➤ 全體輔導教師認同性教育講座能讓教師初步認識性教育的重點、目標及自我保護的方法。 ➤ 全體輔導教師認同透過分享會及個案討論活動能有助認識學生不同的成長需要及提升其輔導策略和技巧。 <p>2. 優化「輔導教師夥伴計劃」</p> <ul style="list-style-type: none"> ➤ 本年度的新教師均參加了「輔導教師夥伴計劃」，他們於全學年與組長或學階組長約見一次或以上，並不時就個案作分享、交流和商討改善建議。 ➤ 全體參與此計劃的教師均認為計劃能為他們提供適切的協助，有助他們推展輔導工

範疇	本年度工作報告
	<p>作及提升成效。</p> <ul style="list-style-type: none"> ➤ 已於下學期檢討會中分享夥伴計劃的資料及作出反思。 <p>3. 建立輔導教學資源庫</p> <ul style="list-style-type: none"> ➤ 已建立輔導教學資源庫，以「自我保護」及「社交」作為起點，存放軟件教材及硬件教具，並已於上、下學期的檢討會中作簡介。 ➤ 80%輔導教師於本學年曾使用相關教材及教具。 <p>反思及跟進</p> <ul style="list-style-type: none"> ➤ 「輔導策略工作坊」及個案討論活動能豐富輔導教師的輔導知識及技巧，並藉此建立平台，以促進輔導教師的專業交流，建議下年度繼續推行。 ➤ 下年度繼續把工作坊內有關訓練學生社交技能的資料儲存於資源庫內，並繼續優化輔導教學資源庫，以便輔導教師查閱及作參考之用。 ➤ 新輔導教師對輔導均抱有熱誠，但由於輔導學生的經驗不足，往往倍感吃力，所以「輔導教師夥伴計劃」能有助他們在提升輔導技巧，因此下學年會繼續推行。 ➤ 本學年輔導組有一半成員擁有較深的輔導資歷，故能夠透過「以舊帶新」的方式支援新的輔導教師。故建議下學年的輔導組內繼續有一半教師為核心成員，以免因每年轉換輔導教師，有礙學生的輔導成效。

範疇	本年度工作報告
生涯規劃輔導課	<p>1. 繼續修訂課程大綱，並加入自我保護元素，以配合成長階段發展</p> <ul style="list-style-type: none"> ➤ 已完成修訂課程大綱，優化了學習目標及內容，並加入自我保護元素，以配合不同能力學生的學習需要。 ➤ 於下學期檢討會議中，全體教師均認同修訂後的課程更能配合不同能力學生的需要。 ➤ 全體教師均認同學生在輔導課能提高自我保護的意識及能力。 <p>2. 為學生編訂個人學習概覽</p> <ul style="list-style-type: none"> ➤ 於疫情期間，已在網課中加入了「整理個人學習概覽」的學習內容。 ➤ 因課節縮減，輔導老師未有足夠空間能為每位學生編訂個人學習概覽，只好改為由學生或家長自行完成，因此小部分學生未能按時完成。 <p>反思及跟進</p> <ul style="list-style-type: none"> ➤ 因疫情關係，學生的輔導課節大減，未能完全實踐新修訂的課程內容，期望下學年能有更多空間去實踐。 ➤ 因課節及課時的縮減，未能達致為每位學生開設個人學習概覽的目標。期望下學年教師能有更多空間與學生一起建立及整理學習概覽。

範疇	本年度工作報告
言語治療服務	<p>1. 為資源教師及輔導教師舉辦工作坊，分享如何運用玩具及遊戲，以照顧學生的學習多樣性</p> <ul style="list-style-type: none"> ➤ 已於2020年11月20日舉辦遊戲工作坊，期間邀請了笑說寫教育中心的言語治療師李詠嘉女士主講。 ➤ 於工作坊內介紹了4種玩具和遊戲的不同玩法，以照顧學生的學習差異及提升學生的學習動機。 ➤ 全校教職員均參與了是次工作坊，共66位教職員出席。問卷結果顯示94.6%教職員認為工作坊能提升教師對運用玩具及遊戲的技巧，以照顧學生學習差異。

	<p>2. 配合「成長階梯計劃」，於午間廣播節目中，增加有關學生的自省及自我保護的內容</p> <ul style="list-style-type: none"> ➤ 於午間廣播節目「成長在沙公」中，邀請學生說出自己的「培育計劃」目標及「一人一職計劃」中的職責，並自我檢視進度。 ➤ 於午間廣播節目「沙公專訪」中，邀請教職員分享保護自己及解決問題的方法。 ➤ 本年度因受暫停面授課的影響，「成長在沙公」舉行了10次，「沙公專訪」舉行了6次，未能達到20次的目標。 <p>反思及跟進</p> <ul style="list-style-type: none"> ➤ 建議下年度繼續與自閉症資源輔導組合作，深化與資源教師之間的交流，並運用不同教具或故事，以加強學生的溝通能力。 ➤ 建議下年度繼續配合成長階梯計劃及德育訓練的目標，製作不同的午間廣播節目。 ➤ 建議下年度繼續運用不同的午間廣播節目，提升學生的自省及自我保護能力。
--	---

範疇	本年度工作報告
職業治療服務	<p>1. 配合學生的需要，製作不同的教學示範影片</p> <ul style="list-style-type: none"> ➤ 本學年職業治療組製作了18段教學影片，其中覆蓋不同訓練範疇，例如：手部訓練、大肌訓練及書寫訓練等；所有影片以QR Code形式，連同功課派發給學生及家長，共錄得232次觀看次數。 ➤ 所有接受職業治療服務的學生均於課堂期間觀看訓練影片以配合訓練，令其學習表現有所提升。 ➤ 根據電話調查顯示，80%家長認同相關影片對學生於家中的訓練有幫助；大部分家長經常觀看訓練片段，惟約10%家長表示未有經常觀看。 <p>2. 配合「成長階梯計劃」，訓練學生在自理項目上所需的機能</p> <ul style="list-style-type: none"> ➤ 已於本學年的治療課及個別學生的訓練目標中加入相關機能的訓練內容，例如：肌肉力量、雙手協調、手眼協調等。 ➤ 按學生在前、後測的表現顯示，約50%學生於相關機能的難點上有所改善；50%學生的自理能力亦有所提升。 ➤ 由於受到疫情影響，學生的訓練課節因而縮減，令計劃未能達到80%學生有改善的目標。 <p>3. 加強職業治療師與家長的溝通</p> <ul style="list-style-type: none"> ➤ 本學年向每位接受訓練的學生派發了5份職業治療課業，以供家長訓練子女時參考。當中有30%家長曾將家居訓練的照片及影片傳送給職業治療組作紀錄。 ➤ 根據電話調查結果，約75%家長表示上述課業有助家長訓練學生。 ➤ 因疫情關係，未能舉辦課後親子訓練班，但職業治療師透過網上課堂，向家長簡介了訓練活動的用途及技巧，並作出示範，家長亦於網課中進行實習，成效理想。 ➤ 90%家長均有參與網上職業治療課，直接增加了職業治療師與家長溝通的機會。根據電話調查結果，所有家長均認同他們能有效與職業治療師溝通。 <p>反思及跟進</p> <ul style="list-style-type: none"> ➤ 建議下學年繼續訓練學生與自理項目上所需的機能。 ➤ 如疫情許可，建議於暑期及下學年重新舉辦親子訓練班，以加強家長對職業治療訓練的了解，並繼續提升家長與職業治療師的溝通。 ➤ 由於訓練影片能協助家長為子女進行訓練，故建議繼續按需要製作或更新訓練影片。

範疇	本年度工作報告
社會工作服務	<p>1. 舉辦家長講座</p> <ul style="list-style-type: none"> ➤ 本年度按學生成長需要，與家教會合作舉辦了五場家長講座，講座主題分別為「如何提升孩子自我管理的能力」、「桌遊工作坊」、「明白孩子心」及「與青少年子女溝通法」，以提升家長照顧及訓練子女的知識和技巧。 ➤ 所有出席家長均認同講座能提升他們對管教及訓練子女的知識的和技巧。 <p>2. 舉行「性教育小組」輔導課</p> <ul style="list-style-type: none"> ➤ 本年度受疫情影響而停課多月，原訂的「性教育小組」改以個別輔導形式進行。個別輔導的目標為提升學生的自我保護和與人相處技巧。 ➤ 「性教育個別輔導」於5月24日恢復半天面授課後開始進行，共有38人次參與。 ➤ 「性教育個別輔導」先識別班中較有需要的學生，然後教授他們社交禮儀、與人相處技巧、自我保護技巧、街頭自我保護技巧、認識網上危機等等。 ➤ 根據學生的問卷結果，所有參與學生均認為小組有助他們提升自我保護的能力。 ➤ 據社工的觀察，所有學生在個別課能表現出自我保護的意識及能力。 <p>反思及跟進</p> <ul style="list-style-type: none"> ➤ 過去五場家長講座成效理想，從家長問卷結果顯示，他們對講座內容十分滿意，能符合家長的期望，從中反思管教子女的技巧；因此，下學年可繼續舉辦相關講座的進階版，又或延續講座的內容。 ➤ 性教育輔導課需要持續發展及跨專業團隊合作進行，來年繼續透過與班主任及自閉症資源教師的跨專業團隊合作，及早識別高危的學生，並針對學生的需要提供性教育小組輔導或個別輔導。

範疇	本年度工作報告
教育心理服務	<p>1. 協助推行「成長階梯計劃」，以提升學生的獨立生活技能及自我保護能力</p> <ul style="list-style-type: none"> ➤ 為「成長階梯計劃」修訂自理能力訓練及自我管理訓練的課程內容給予意見，並參與小組分享及檢討會議，並就相關議題（如：自我保護）在校內會議分享訊息。 ➤ 全體教師認同修訂後的自理能力訓練及自我管理訓練的課程內容課程能有助加強學生獨立生活的技能；而科任教師透過課堂觀察及收集家長意見後，認同80%學生在實作活動中，其獨立生活的技能有所提升。 <p>2. 為教職員舉辦講座，分享照顧學習多樣性的教學策略和技巧</p> <ul style="list-style-type: none"> ➤ 因疫情影響，只舉辦了一次講座，題目為「照顧學生學習多樣性」。 ➤ 根據教職員問卷結果，99%教師認同講座內容對他們的專業發展有幫助。 <p>3. 優化教師及專責人員之間的協作流程，以便能更有效地處理學生個案</p> <ul style="list-style-type: none"> ➤ 本學年因專注於處理學生適應停課及復課的行為情緒問題，所以未能進行優化跨專業合作流程的會議。 <p>反思及跟進</p> <ul style="list-style-type: none"> ➤ 除了在下學年會繼續參與「成長階梯計劃」及「教學策略發展小組」兩個組別的會議和分享會外，亦會在處理個案時加入相關的獨立自理、自我保護、教學策略等元素，以提升支援策略的效能。 ➤ 在下學年初，將向教職員詳細介紹教育心理服務的工作範疇及現有處理個案的流程，讓教職員可以善用教育心理學家的服務去支援學生，並為優化協作流程打下基礎。

範疇	本年度工作報告
護理服務	<p>1. 加強學校防疫工作</p> <ul style="list-style-type: none"> ➤ 本學年聘請專業公司進行了4次校舍清潔消毒及10次滅蚊滅蟲工作。 ➤ 已經常檢視及更新學校防疫措施和健康指引，以配合衛生防護中心最新資訊，例如強制檢測計劃推出後，建議學校如何作出適當措施配合。 ➤ 護士經常指導工友在進行清潔消毒時應注意的事項，例如需要加強清潔的位置，使用合適的消毒用品等。檢查了各場地和課室的衛生情況後，亦認同工友在「場地和課室檢查表」中的各項表現均達至「滿意」的等級。 ➤ 已檢視及添購合適的防疫用品和個人防疫裝備。 ➤ 本學年亦提供冬季流感疫苗注射服務，以減低流感爆發風險。 <p>2. 加強學生的抗疫意識及能力</p> <ul style="list-style-type: none"> ➤ 透過早會、小息廣播、張貼政府衛生防護中心的防疫海報、宣傳單張、製作簡單標語圖像和比賽活動，加強學生對持續實踐健康生活習慣的意識。 ➤ 班主任攜手教導學生預防疾病的技巧，例如播放正確洗手步驟的影片，並在課堂上提點學生，以加強學生自理、預防疾病及自我保護的意識。 ➤ 與言語治療師合作，訓練學生成為「健康大使」，由學生親自示範正確洗手的步驟並拍成影片，協助推廣健康訊息。 ➤ 與「至營學校認證計劃」小組合作，舉辦填色及口號標語創作比賽，推廣健康飲食的重要性，以增強學生的體魄及提升抵抗力。 ➤ 安排紅十字會職員為部份高中學生舉辦工作坊，教授環境、食物、個人衛生及急救知識。 <p>3. 協助新入職護士認識學校的日常運作和了解不同學生的需要</p> <ul style="list-style-type: none"> ➤ 新入職的護士需時適應工作環境，故本年度舉行多次分享會，分享護理組日常的事務，相關項目工作的模式和重點，特別是處理疫情的措施、撰寫防疫指引等；亦分享了處理學生個案的技巧，以協助新入職護士儘快認識不同個案的處理手法。 ➤ 新入職護士認同分享會有助其了解學校在應對疫情時的特別措施，以及護理組日常的工作模式和重點，並對學生個案有初步認識。
	<p>反思及跟進</p> <ul style="list-style-type: none"> ➤ 因疫情暫停面授課多月，因此未能透過高中學生及教職員問卷蒐集意見，問卷派發將會延至下一學年進行。 ➤ 參與紅十字會工作坊的高中學生對活動的回饋都很正面，認為環境、食物、個人衛生的學習內容能有助他們預防疾病，而急救的課程也很實用，能提升其獨立生活能力。 ➤ 本學年在處理疫情上，雖然面對重重挑戰，但本校的教職員及學生均能安然過渡。預計來年疫情依然反覆，因此需要多作準備，適時檢討防疫的指引、措施及設備。 ➤ 護理的工作項目繁多，學生個案亦日趨複雜，因此新入職的護士需要較長時間認識學生和熟習工作。來年會繼續舉行護理組分享會，以加強彼此的默契，並透過不同個案處理的經驗分享來增加應變能力。 ➤ 跨專業合作的「健康推廣小組」能讓各專責人員和教師發揮專業知識，來年可繼續以此合作模式來推廣健康訊息。 ➤ 流感疫苗注射服務有助減低流感爆發的機會，來年會繼續提供。

4 各項津貼運用報告

4.1 善用學校發展津貼

- 上年度累積盈餘 883,800.60 元。
- 本年度學校發展津貼獲撥款港幣 701,066 元。
- 全年度實際開支為港幣 978,724.17 元。
- 本年度累積盈餘為港幣 606,142.43 元，將留作下年度使用。
- 津貼運用之財務報告請參閱附件一。
- 本年度善用津貼作聘請合約教師及支援人員，同時運用津貼開辦多個訓練班予學生，整體而言，此津貼能讓學校有更多校外資源為學生開辦不同類型的活動，為學生獲得更活潑和更豐富的學習經歷，同時為教師創造空間，提升教學效能。
- 惟因疫情關係，令部份計劃的活動被取消或需轉為線上學習模式進行。
- 以下是各項目之報告。

4.1.1 聘任合約教師及支援人員

- 為提升學生的學習效能，本年度聘任合約教師及助理教師各 1 名，另增聘活動助理 1 名及 1 名半職教師助理，以分擔教師教學工作，並減低師生比例，增加對學生的個別照顧。根據問卷調查所得，全部教師均認同本年度聘任的合約教師、助理教師及半職教師助理，能有助照顧學生的個別差異，並減輕教師的工作量。

4.1.2 開辦劍球初探班

- 本學年原定經康文署聘請教練開辦「攀登訓練班」和「乒乓球訓練班」，但由於受疫情影響，「攀登訓練班」和「乒乓球訓練班」已取消，改為進行「劍球初探班」。
- 於下學期 5 月至 6 月期間，聘請了 4 位劍球教練協助本校開辦 10 節「劍球初探班」，每節 35 分鐘。本校小四至中六的學生均有參與，大部份學生皆積極投入學習活動。
- 教師在課堂觀察所得，認同「劍球初探班」能提高學生對劍球運動的興趣，約 80% 學生在自信心、聽從指示及專注力上的表現均有所進步；他們亦表示願意繼續參與「劍球初探班」。
- 負責的教師認同外聘專業教練開辦「劍球初探班」能減輕教師的非教學工作量，並能加強照顧學生的個別差異，令學生獲益良多。

4.1.3 沙畫體驗及訓練班

- 聘請展能藝術會沙畫藝術家李世豪先生，開辦共 17 小時的沙畫創作工作坊。
- 全體視藝科教師均認為工作坊能提升學生對沙畫藝術的學習動機和興趣；92% 學生認為工作坊能增加他們對沙畫藝術的認識。
- 在沙畫創作工作坊上，藝術家向同學介紹了沙畫歷史、特色、風格及創作方法，根據教師的課堂觀察，90% 學生能夠聽從藝術家的指導，並作出適當的回應。
- 80% 同學於其學習反思中表示他們享受沙畫的創作過程，亦能與其他同學分享創作沙畫的方法和感受。

4.1.4 音樂治療親子訓練班

- 本年度與香港創意藝術治療中心有限公司協辦音樂治療親子訓練班及音樂治療家長工作坊，由一名執業音樂治療師負責。
- 因疫情關係，20 堂親子訓練班均改為以網上形式進行。
- 參加者為小一至小六學生及各一名家長，全學年共 32 位學生及 32 位家長參加，共 64 人。是次活動費用由學校全數津貼，故家長及學生均不用繳費。

- 根據音樂治療師的報告，92%參與學生於課堂上能投入活動。另 86%參與學生能透過音樂治療訓練提升其社交能力、自我表達能力和專注力。
- 根據家長問卷調查顯示，86%參與家長認為親子訓練班能提升其子女的社交能力、專注度及表達能力，並有助舒緩情緒；84%參與家長認同訓練班能增加他們與子女的互動技巧，從而增進親子互動；69%參與家長曾在家中實踐音樂治療技巧。
- 根據教師的課堂觀察，超過 94%參與學生能於課堂上展現對音樂的興趣。
- 根據課堂出席紀錄，參與的學生及家長出席率達 96%，可見參與度理想。
- 全部負責教師均認同聘請校外導師進行音樂治療訓練能減輕他們的非教學之工作量，並能加強照顧學生的個別差異。
- 本年度因疫情關係，2 場家長工作坊均改為以網上形式進行。
- 根據家長問卷調查，86%參與工作坊的家長認為音樂治療工作坊有助他們認識音樂治療對學童的幫助；84%參與家長認為工作坊能讓他們學到一些簡單的音樂治療技巧，有助他們於家中與子女互動。

4.1.5 開辦舞蹈訓練班

- 本學年原定聘任一位現代舞導師負責教授舞蹈技巧、編排表演節目和參加校際舞蹈比賽。但由於受疫情影響，共 24 次的訓練班和比賽已取消，改為以「網上影片學習」形式進行。
- 全學年由現代舞導師負責拍攝及製作 24 段舞蹈教學影片，每段影片約 15 分鐘，並安排本校小二至中六的學生於體育課堂上進行「網上影片學習」。
- 教師透過課堂觀察，認為大部份學生皆能積極投入學習活動，認同「網上影片學習」能提高學生對舞蹈的興趣；80%學生在舞蹈技巧、自信心、專注力、運用肢體語言能力上均有所提升。
- 全部負責教師認同由外聘專業導師開辦舞蹈訓練班，能減輕教師在舞蹈編排方面的工作，並使本校的舞蹈訓練更趨專業化及多元化，令學生獲益良多。

4.1.6 開辦壁畫工作坊

- 聘請 2Bliss Studio 的藝術家，按學生設計圖稿，在音樂室外牆製作壁畫，並已於 1 月完成。
- 透過負責教師從課堂觀察及學生反思顯示，壁畫創作能提升學生自信心及提升校園的藝術氛圍。
- 100%視藝科教師認同聘請校外藝術家能減輕教師工作量。

4.2 全方位學習津貼

- 本年度全方位學習津貼獲撥款港幣 733,096 元。
- 全年度實際開支為港幣 736,024.85 元。
- 本年度盈餘為港幣 448,585.77 元，將留作下年度使用。
- 本年度善用津貼成功舉辦 16 個不同類型的全方位活動，運用於多個科組及範疇上，提供多元化走出課室的體驗學習活動，包括線上及實體形式，全校學生均獲得受惠。
- 整體而言，此津貼能讓學生從全方位活動中獲得更活潑和更豐富的學習經歷，有助促進全人發展。
- 因疫情令部份計劃的活動被取消或轉為線上學習模式進行
- 津貼運用報告請參閱附件二

4.3 校本課後學習及支援津貼

- 本年度課後活動班的津貼金額為港幣 55,800 元，而實際總支出為港幣 39,089 元。運用了 70%之撥款，而剩餘金額將撥至下學年繼續資助學生參與活動。
- 為減輕家長支付活動的開支，讓更多經濟有困難的學生有機會參與活動，所有合乎接受

津貼條件的學生均能獲得津貼全額費用。

- 資助項目包括：以網課形式為學生講故事服務(Talent/菜姨姨)、希戲劇場-互動故事劇場、基誠 - ZOOM NET service。
- 100%受資助學生有參與以上活動，受資助學生參與活動的次數有所增加。
- 津貼資助之各項運用報告請參閱附件三

4.4 學生活動支援津貼

- 本年度學生活動支援津貼金額為港幣 39,800 元。
- 全年度實際開支為港幣 39,996 元。
- 活動支援津貼讓校內領取綜援、學生資助計劃全額津貼的中、小學生能參與不同的多元化活動，合乎接受津貼條件的學生均能獲得津貼全部費用，減輕學生家長的經濟負擔。
- 資助項目包括：正向遊戲課程、閱讀科故事劇場活動、暑期學習活動及購買多元智能活動的遊戲與學習套裝。
- 本年度獲資助人次為 377 人，共有 76 位學生獲學生活動支援津貼資助參與活動。

4.5 多元學習津貼

- 本學年已運用多元學習津貼（共港幣 40,658 元）聘請電影創作導師及購買拍攝器材，並於其他學習經歷課中開設「微電影創作課程」。
- 「微電影創作課程」的教學目的為擴闊學生對電影創作藝術的興趣，啟發學生的潛能。共 41 名學生（其他學習經歷 A、B 組學生）參與「微電影創作課程」。
- 「微電影創作課程」於 2021 年 2 月至 6 月進行，共 24 小時。
- 100%的參與「微電影創作課程」學生能完成微電影作品，學生反應熱烈並能積極參與。
- 透過負責教師從課堂觀察及學生反思表所得，「微電影創作課程」能提高學生對微電影創作藝術的興趣，90%的學生在自信心及合作性上均有進步。
- 全部負責教師均認同聘請電影創作導師開辦微電影創作課程能減輕教師的工作量，並能提升學生自信心和對電影創作藝術的興趣，令學生獲益良多。

4.6 優質教育基金-管樂種籽培訓計劃

- 本學年已運用優質教育基金津貼（共港幣 46,560 元）添置了 4 支長笛、4 支單簧管及 3 支雙簧管。
- 因疫情關係，本年度沒有舉辦任何樂器訓練班。
- 因應學生的能力及需要，校方額外於 6 月舉辦了兩場線上音樂會，作為種籽計劃的先導活動。音樂會的對象為中學生，並課堂時間進行。
- 學生在問答環節中反應熱烈，踴躍參與，且能正確回應提問，充分展現於音樂會中所學的知識。負責教師均認同音樂會能提升學生對學習音樂的興趣及知識。
- 視乎疫情發展，校方會繼續與外聘機構聯絡，商討在下學年盡快復辦樂器訓練班的安排。

4.7 語常會英語話劇計劃

- 語常會於 2019-2020 批出港幣 210,000 元的撥款，津貼主要用來聘請導師，於每星期的多元學習課堂中為每位小學組學生提供十節的戲劇教育課。由於受疫情影響，計劃順延至今學年繼續進行。
- 所有小學部學生已完成了十節的戲劇教育課；教師共進行了 10 小時的檢討會及 10 小時的共同備課會。
- 根據教師在課堂上的觀察，90% 學生能投入課堂活動，並願意在課堂上運用英語溝通。
- 所有參與計劃的英文教師均認同，透過共同備課和檢討會，加強了他們對戲劇教育的認識及理解，並能延伸到日常的教學中。
- 全期的實際總支出為港幣 159,000 元，餘款為港幣 51,000 元，將退還語常會。

4.8 推動中國歷史及文化津貼

- 受疫情影響，本年度未能舉辦實體的中國傳統體育及藝術培訓班，亦未能舉辦境外學習活動。
- 在非面授課堂期間，本校外聘了兩間服務機構，為學生舉辦了兩個線上學習活動，分別為「中華文化日之雲端集古村」及「悅讀樂互動故事劇場(中華文化)」，供全校學生參與。
- 教師從活動觀察反映，90%學生能積極動手製作中國傳統工藝手工、觀賞國粹文化表演，並投入閱讀中華文化故事繪本，可見90%學生對中華文化的興趣和認識有所提升，並能欣賞中華文化
- 本年度實際總支出為港幣 58,850 元，現餘下港幣 8.2 元，將會退還教育局。

4.9 推廣閱讀津貼

- 本年度津貼為港幣 31,207 元，連同去年餘款港幣 17,137.6 元，本年度可用閱讀津貼為港幣 48,344.6 元。
- 本年度運用了港幣 8,320 訂閱了教育城一年的電子書閱讀平台使用權，而購買實體書籍則用了港幣 24,445.9 元，購買閱讀推廣活動的學生獎品共使用了港幣 1,020.72 元，邀請講者為家長進行閱讀技巧工作坊運用了港幣 4,500 元。
- 本年度已租用電子書平台以供師生及家長閱讀，而每位學生的平均閱讀數量為每 1 人 10.5 本（8 月截數）。
- 本年度邀請一位講者到校為家長進行親子閱讀技巧工作坊，以提升家長親子伴讀的技巧，透過問卷調查，94%出席的家長認同該工作坊可幫助其與子女進行共同閱讀。

4.10 加強支援非華語學生課後學習中文(2019/20 學年餘款運用)

- 本學年已運用本津貼 2019/20 餘款港幣 44,772 元，為本校非華語學生聘請課後中文個別補習導師、添購中文教學資源及為全校教師舉辦了《推動種族共融及預防種族歧視》學校講座，以提升非華語學生的中文水平及推動種族共融校園。

4.11 加強支援非華語學生的中文學與教

- 本學年已運用加強支援非華語學生的中文學與教津貼港幣 44,058 元，為非華語學生聘請兩位課後中文個別補習導師及製作點讀教材，以提升非華語學生的中文水平。
- 兩位非華語學生全年合共出席了 233 小時之課後中文個別補習課。
- 非華語學生在課後補習班表現理想，大致能出席學校安排的課堂，補習導師亦能根據學生之能力和需要設計課堂活動。在認讀中文字詞的評估中，兩位學生在後測的得分比前測增加達 15% 以上，可見其中文能力正在逐漸提升。

5 活動及訓練報告

為了讓學生達致「德、智、體、群、美」五育均衡的發展，本校舉辦及參加了多項活動和訓練，藉以幫助學生發展潛能、增強自信和獨立創作的的能力。

5.1 校外活動及比賽

類別	項目		
高中工作體驗及職業評估	● 專項職業評估—展亮職業評估服務		
參觀轉銜機構	● 明愛樂務資訊日(網上)		
	● 展亮技能發展中心(觀塘)(網上開放日)		
體育	● 田徑	● 游泳	● 乒乓球
	● 保齡球	● 羽毛球	● 足球

類別	項目		
校外訓練活動	● 滾球	● 高爾夫球	● 雪鞋
	● 滑冰	● 籃球	● 軟式曲板球
	● 體操	● 香港特奧運動員領袖計劃	
	● 賽馬會持續抗逆基金共融健康大使計劃工作坊		
	● 融合學校計劃-線上「友」你同行		
姊妹學校計劃活動	● 支票轉贈儀式活動		
制服團體	● 男童軍「2020年優異旅團」		
藝術	● 「國慶71.繪出愛」填色及繪畫比賽		
	● 360義工隊X願望成真基金利是封設計比賽		
	● 「距離無阻學與愛.家校同心育優才」填色及四格漫畫比賽		
	● 荃灣各界慶祝香港回歸祖國24周年活動-填色比賽		
校外獎勵計劃	● 青苗學界進步獎2019-20		
	● 尤德爵士紀念基金高中學生獎		
	● 第39屆港島青年商會「展能學童獎學金」		
	● 明日之星「上游獎學金2021」		
	● 葛量洪特殊學校學童獎		
	● 十三屆校園藝術大使		
	● 屈臣氏集團香港學生運動員獎2020-2021		

5.2 科組活動及訓練

科組	活動名稱	
中國語文科	● 中英文書法比賽	
	● 網上獨誦分享	
	● 誦讀計劃	
閱讀科	● 親子閱讀計劃(小一至小三)	
	● 好書共享分享活動	
	● 肥哥哥講故事(ZOOM及面授)	
	● 菜姨姨親子故事時間(ZOOM)	
	● 希戲劇場-閱讀網上故事課堂(ZOOM)	
	● 希戲劇場-故事劇場欣賞(ZOOM及面授)	
	● 香港教育城閱讀約章活動	
	● 老師責任感故事分享	
	● 責任感書籤設計活動	
常識科	● 生活教育活動計劃(全校)	
	● 家計會性教育課程(全校)	
實用英語科	● 英文書法比賽	
	● 語常會促進小學英語學習津貼-英語話劇(初小及高小)	
體育科	● 乒乓球選拔	● 女子足球選拔
	● 小型網球選拔	● 雪鞋競走選拔
	● 籃球選拔	● 長跑選拔
	● 特奧各項運動訓練跟進	● 劍球初探班
音樂科	● 音樂治療親子訓練班	
	● 音樂才藝匯演	
	● 音樂才藝網上分享	

科組	活動名稱		
視覺藝術科	● 全年沙畫主題活動		
	● 聖誕卡設計比賽		
	● 藝術日之沙公米羅童趣		
	● 藝術學會「悅讀·閱有趣」填色比賽		
多元學習經歷	● 非洲藝術之旅	● stem 小小發明家	● English Fun Games
	● 「職」夢小劇場	● 律動樂繽紛	● English Drama
	● 森林光影盒創作坊	● 動物覓趣講座	
高中 其他學習經歷	● 微電影創作課程		
	● 資歷架構推廣及行業資訊(物業管理)介紹講座		
	● 「一人一花」計劃		
	● 「成語學堂」戲劇表演(ZOOM)		
	● 「實踐低碳生活」講座		
	● 香港紅十字會「殘疾人士急救工作坊」		
	● 攝影技術培訓班		
	● 「生涯規劃與工作」講座(ZOOM)		
	● 「賽馬會特教青年學苑簡介」講座(ZOOM)		
自閉症 資源輔導組	● 森林光影盒創作坊		
	● 自閉症家長座談會		
言語治療組	● 自閉症輔導組家長約見月		
	● 高中模擬面試訓練(2次實體面試、2次網上面試)		
	● 親善大使訓練		
	● 健康大使訓練		
	● 與自閉症資源教師合作推行遊戲工作坊		
	● 午間廣播節目(故事分享、成長在沙公、沙公加油站、沙公專訪、你認識我嗎)		
學校社會工作	● 沙公言語頻道——德育故事分享及網上問答比賽		
	● 性教育輔導課		
護理服務	● 學生健康服務(流感疫苗注射服務及學童牙科保健)		
	● 健康校園推廣(健康資訊廣播、健康飲食壁報及至營學校認證計劃)		
	● 紅十字會「安健家居」家居健康及安全推廣		
綠色校園計劃	● 一人一花計劃	● 回收箱計劃	
	● 環保大使	● 管理廚餘機及其製作的肥料	
	● 舉辦環保講座	● 宣傳環保訊息及環保教育工作	
	● 於課室回收及重用環保紙		
公益少年團	● 公益金便服日		
	● 「慈善花卉義賣」籌款活動		
	● 「紅十字會南亞賑災金」籌款活動		
攝影學會	● 攝影技術培訓班		
	● 虛擬旅程新體驗及畢業禮拍攝活動		
STEM 教育	● 數理科技日(ZOOM)		
	● STEM 線上學習活動(CODING GALAXY)		
綠田園	● 綠田園種植計劃	● 正向遊戲及教育課程(ZOOM)	
課後活動	● 趣味英語(ZOOM)		
	● 肥哥哥講故事(ZOOM)		
暑期活動	● 蔡姨姨親子故事班(ZOOM)		
	● 音樂治療(ZOOM)		
	● 正向教育工作坊		
	● 6 BRICKS 遊戲學習		
	● 話劇表演欣賞		
	● 德育棋子		
	● 電影欣賞		

5.3 其它活動

類別	項目
學校其他活動	● 網上聖誕聯歡特備節目
	● 上、下學期結業禮
	● 性教育講座
	● 虛擬旅程新體驗
	● 畢業典禮及謝師活動
家教會活動	● 新生家長迎生會
	● 中秋、聖誕、新春節日校園佈置
	● 第三十二屆周年會員大會(網上直播)
	● 耕耘集徵文比賽
	● 金牛獻瑞賀新春直播室
	● 「如何提升孩子自我管理的能力」家長 Zoom 講座
	● 「明白孩子心」家長工作坊
	● 「與青少年子女溝通法」家長工作坊

6.財務報告

6.1 收支帳及資產負債表

收支帳

(二〇二〇年九月一日至二〇二一年八月三十一日)

擴大營辦開支整筆津貼-非特定範疇	\$1,241,067.73
擴大營辦開支整筆津貼-特定範疇	\$3,468,251.00
擴大營辦開支整筆津貼以外之津貼	\$5,733,478.13
薪金津貼	\$41,856,329.04
其他政府津貼	\$840,531.31
捐款及資助	\$5,000.00
其他收入	\$189,723.34
	\$53,334,380.55
擴大營辦開支整筆津貼-非特定範疇	\$2,117,911.36
擴大營辦開支整筆津貼-特定範疇	\$3,851,725.76
擴大營辦開支整筆津貼以外之開支	\$6,579,027.18
薪金開支	\$41,912,521.64
其他政府津貼之開支	\$838,124.93
其他雜項開支	\$207,541.04
	\$55,506,851.91
本年度盈餘 / 赤字	(\$2,172,471.36)

資產負債表

(截至二〇二一年八月三十一日止)

固定資產	\$24,524,519.68
流動資產	
政府津貼	\$5,947,809.76
學校資金	\$1,073,892.12
淨資產	\$31,546,221.56
上述項目代表:	
累積金	\$2,063,694.02
所得的非經常津貼	\$22,294,987.66
保留盈餘	\$7,187,539.88
	\$31,546,221.56

6.2 開支報告

項目名稱	(1) 2020-21 年度 核准全年支出預算 \$	(2) 2020-21 年度實 際支出總額 \$	動用比率 (2)/(1)x100%
1 擴大營辦開支整筆津貼 - 非特定範疇	1,898,700.00	2,117,911.36	112%
2 行政津貼	2,240,000.00	2,063,324.00	92%
3 資訊科技計劃經常津貼	588,900.00	594,111.94	101%
4 學校發展津貼	1,010,506.00	978,724.17	97%
5 空調設備津貼	120,000.00	128,765.65	107%
6 校本管理額外津貼	50,000.00	86,800.00	174%
7 教師薪金津貼	34,360,000.00	33,076,967.54	96%
8 代課教師薪金津貼	50,000.00	94,786.60	190%
9 非教學人員薪金津貼	8,550,000.00	8,740,767.50	102%
10 家庭協作計劃津貼	26,000.00	24,540.00	94%
11 政府地租及差餉	190,000.00	159,520.13	84%
12 應用學習課程津貼	282,590.00	301,340.00	107%
13 整合代課津貼	160,000.00	44,981.90	28%
14 凍結教師編制-代課教師現金津貼	2,024,000.00	1,976,000.40	98%
15 教師專業發展代課津貼	110,000.00	27,600.00	25%
16 高中課程支援津貼	330,000.00	305,265.00	93%
17 小數位職位現金津貼	996,150.00	975,775.56	98%
18 學生在校午膳津貼	40,000.00	47,600.00	119%
19 校本課後學習及支援	50,400.00	39,089.00	78%
20 德育及國民教育津貼	45,200.00	58,234.31	129%
21 資訊科技人員支援津貼	285,000.00	278,460.00	98%
22 推動中國歷史文化津貼	58,858.20	58,858.20	100%
23 職業治療師現金津貼	131,118.65	131,118.65	100%
24 非華語學生課後中文學習	44,772.00	44,772.00	100%
25 推廣閱讀津貼	30,000.00	48,015.10	160%
26 諮詢服務津貼	566,000.00	554,508.00	98%
27 行政主任津貼	493,000.00	440,669.58	89%

項目名稱	(1) 2020-21 年度 核准全年支出預算 \$	(2) 2020-21 年度實 際支出總額 \$	動用比率 (2)/(1)x100%
28 多元學習津貼	30,000.00	40,658.00	136%
29 學生活動支援津貼	37,250.00	39,800.00	107%
30 自閉症輔導計劃開辦津貼	5,970.00	5,377.50	90%
31 全方位學習津貼	843,463.00	736,024.85	87%
32 推廣英語學習計劃	101,200.00	50,200.00	50%
33 防疫特別津貼	1.00	1.00	100%
34 一筆過特別支援津貼	100,000.00	100,000.00	100%
35 加強非華語學生課後中文學習	65,000.00	44,058.00	68%
36 優質教育基金計劃	219,500.00	46,560.00	21%
37 非教員公積金僱主供款	840,000.00	838,124.93	100%
38 學生文具及活動	320,000.00	141,835.84	44%
39 其他學校資金之支出	80,000.00	65,705.20	82%
合計	57,373,578.85	55,506,851.91	97%

6.3 捐款及資助

捐款/資助人	用途	款項(\$)
獅子會	姊妹學校計劃	5,000.00
	合計	5,000.00

7 學生表現

7.1 學生獲獎一覽表

7.1.1 海外獎項(本年度因疫情關係而沒有海外賽事)

7.1.2 本地公開賽獎項

範疇	比賽名稱	參與人數	日期	項目	獎項
學業	青苗學界進步獎 2019-20	6 人	2020 年 11 月份	青苗學界進步獎	青苗學界進步獎 2019-20
綜合	男童軍	46 人	2020-2021	男童軍	2020 年優異旅團
學業	第 39 屆港島青年商 會「展能學童獎學金」	1 人	2021 年 5 月份	第 39 屆港島青年商 會「展能學童獎學金」	傑出展能學童獎
學業	尤德爵士紀念基金 高中學生獎	2 人	2021 年 6 月份	尤德爵士紀念基金高 中學生獎	尤德爵士紀念基金 高中學生獎
運動	屈臣氏集團香港學生 運動員獎 2020-2021	3 人	2021 年 6 月份	屈臣氏集團香港學生 運動員獎 2020-2021	香港學生 運動員獎
學業	明日之星 「上游獎學金 2021」	3 人	2021 年 7 月份	明日之星「上游獎學 金 2021」	上游獎學金
學術	十三屆校園藝術大使	2 人	2020-2021	十三屆校園藝術大使	校園藝術大使
運動	融合學校計劃-線上 「友」你同行	2 人	2021 年 7 月份	智障青少年組	優異獎

7.2 畢業生出路

20-21 離校生出路情況	人數
職業技能訓練中心	
a. 明愛樂務綜合職業訓練中心	6
b. 展亮技能發展中心—觀塘	8
c. 展亮技能發展中心—屯門	1
d. 匡智松嶺綜合職業訓練中心	9
綜合職業康復服務中心 (庇護工場)	1
總人數	25 人

附件一：沙田公立學校 學校發展津貼開支報告(2020-2021)

	項目內容	合 計(\$)
1	合約教師薪金+強積金供款	438,480.00
2	合約助理教師薪金+強積金供款	283,500.00
3	合約活動助理薪金+強積金供款	109,620.00
4	合約教師助理薪金(半職)	21,739.17
5	舞蹈訓練班	41,250.00
6	劍球訓練班	10,000.00
7	音樂治療訓練親子班	38,800.00
8	沙畫體驗及訓練班	23,100.00
9	壁畫工作坊	12,235.00
	本年度支出：	978,724.17
	本年度學校發展津貼：	701,066.00
	本年度盈餘/赤字：	(277,658.17)
	上年度盈餘：	883,800.60
	本年度盈餘/赤字：	606,142.43

附件二 沙田公立學校 全方位學習津貼運用報告(2020/21 學年)

範疇	活動簡介及目標	舉行日期	受惠學生 (級別)	評估結果	實際 開支 (\$)	開支 用途*	基要學習經歷 (請於適用方格加上✓ 號,可選擇多於一項)					負責人
							智能發展 (配合課程)	德育及公民教育	體藝發展	社會服務	與工作有關的經驗	
第1項 舉辦/參加全方位學習活動												
1.1 在不同學科/跨學科/課程範疇組織全方位學習活動,提升學習效能(例如:實地考察、藝術賞析、參觀企業、主題學習日)												
生涯 規劃	線上生涯規劃講座及網課: 提升學生對職場的了解及生涯規劃的 認識	2021年1月28 日、3月25日、 2021年5月4-20日	中學部學生	安排外聘機構進 行了兩次線上生 涯規劃講座、6 ZOOM 生涯規劃 課。超過 80%學生 問卷回覆,活動能 提升他們對職場 的了解及生涯規 劃的認識	31,800	E5		✓				黃景華老師
STEM	線上 STEM 活動: 透過多元化 STEM 活動提升學生對 STEM 的興趣	數理科技日: 2021年1月29日 線上學習活動:全年	小一至中六	1. 線上數理科技 日:外聘機構進行 線上實時教授,學 生能踴躍製作及進 行改良活動,表現 出對STEM感興趣 2. 已為全校學生 購買一年線上學 習活動 CODING GALAXY 帳戶,並由 外聘機構錄製 16 條教學影片,讓學 生能在家自學,大 部份學生曾參與 線上自學活動	128,810	E5,E7		✓				盧思遠主任

高中其他學習經歷	線上戲劇欣賞: 培養學生對戲劇作品作出回應，學習評賞的能力	2021年2月4日	中四至中六	超過 90%學生出席，透過教師觀察，大部份學生能投入參與戲劇欣賞，而在互動問答環節中，大部份學生能正確回答相關問題，表現出有評賞能力	5,000	E5	✓					葉芷欣主任
多元學習經歷	動物覓趣 ZOOM 講座(新增活動): 外聘嘉道理農場暨植物園，動物覓趣 ZOOM 講座及提供「光影盒」教材套，讓學生認識香港野生動物及欣賞大自然	2021年3月9日 至 2021年3月11日 及6月	小一至小六 及 中四至中六	超過 90%學生參與課堂，透過活動觀察，所有參加學生能正確回答有關香港野生動物的問題；大部份學生表示喜歡製作光影盒	20,000	E5,E7	✓	✓	✓			楊尚嵐主任
通識	專題研習: 以口罩為主題，透過體驗式活動讓學生加深了解口罩的結構及保護能力	2021年4月21日 至 2021年6月25日	中四至中六	觀察到大部份學生能在活動中對口罩的結構及保護能力有更深入的了解；大部份學生能完成專題研習及表現良好	0	/	✓	✓				盧思遠主任
常識	性教育講座: 外聘香港家庭計劃指導會舉辦性教育講座，讓學生認識正確的性知識及建立良好的性態度，協助他們解決成長中的各種性疑惑	2021年6月2日 至 2021年6月23日	小一至中六	學生出席率約 9 成，根據參與教師的問卷調查所得，有 9 成教師認為內容適合學生程度，並能提升學生對性有正確的認識	8,800	E5	✓	✓				曾詠茵主任 吳嘉莉老師
音樂	線上音樂會觀賞: 提升學生對音樂的興趣，並對樂器演奏技巧有基本的認識	2021年6月4日 至 2021年6月25日	中學部學生	由外聘機構協辦，舉行兩次線上音樂會，採用錄播表演及現場講解，學生在答問環節踴躍參與，並能正確回答問題	9,600	E5	✓					林亦翰主任

閱讀科	互動故事劇場： 外聘導師舉辦不同類型的閱讀活動，包括 ZOOM 講故事、線上線下的互動故事劇場，培養學生對閱讀的興趣及培育正確的價值觀	全年	小一至中六	外聘導師共舉辦了 70 節 ZOOM 講故事網課及 30 節線上及實體的互動故事劇場。超過 95% 的學生出席有關活動，透過老師觀察，大部份學生對閱讀感到興趣，亦能從故事中學習到正確的價值觀	110,056	E5,E7	✓	✓				黃娜妍老師
自閉症資源輔導組	自閉症學童大型活動： 透過集體遊戲同樂日、日營及社區探險日，提升自閉症學童的社交技巧	全年	自閉症學生	因新冠肺炎疫情影響而取消活動	0	/						張惠儀主任
第 1.1 項總開支					314,066							

範疇	活動簡介及目標	舉行日期	受惠學生 (級別)	評估結果	實際 開支 (\$)	開支 用途*	基要學習經歷 (請於適用方格加上✓ 號,可選擇多於一項)					負責人
							智能發展 (配合課程)	德育及 公民教育	體藝發展	社會服務	與工作 有關的 經驗	
1.2	按學生的興趣和能力,組織多元化全方位學習活動,發展學生潛能,建立正面價值觀和態度(例如:多元智能活動、體藝文化活動、領袖訓練、服務學習、學會活動、校隊訓練、制服團隊活動、軍事體驗營)											
	保齡球訓練班: 讓學生掌握保齡球技巧;提升他們對保齡球的興趣,發展潛能;建立正確的價值觀及態度,如堅毅、承擔、與人合作	2020年12月 至 2021年2月	小五至中六	因疫情關係而取消保齡球訓練班,改在校內進行替代活動「劍球初探班」	0	/		✓	✓			張子健老師
	金牛獻瑞迎新春直播室(新增活動): 透過觀看中國舞及醒獅表演及文化講解,讓學生能欣賞中華文化藝術	2021年3月6日	小一至中六	透過活動觀察,大部份學生能投入觀看直播表演,並表示喜歡及欣賞中國舞及醒獅表演;而在互動問答遊戲中,所有參加學生能正確回答有關中國舞及醒獅的問題	15,800	/		✓	✓			曾詠茵主任
	滑冰興趣班: 讓學生掌握滑冰技巧;培養他們對滑冰的興趣,發展潛能;建立正確的價值觀及態度,如堅毅、承擔	2021年3月 至 2021年6月	小二至中六	因疫情關係而取消滑冰興趣班,改在校內進行替代活動「劍球初探班」	0	/						張惠儀主任

<p>教育營: 透過教育營訓練學生自理、自管、獨立生活、自主等能力，以及加強同儕互助，提升社交能力</p>	<p>2021年4月 21-23日</p>	<p>中一至中三</p>	<p>因疫情而取消，改以校內「虛擬旅程新體驗」活動替代</p>	<p>0</p>	<p>/</p>						<p>黃景華老師</p>
<p>旅行: 學習預備旅行用的物品，提升自理及自我管理的能力，並培養關愛及尊重他人</p>	<p>2021年4月29日</p>	<p>小一至中六</p>	<p>因疫情而取消，改以校內「虛擬旅程新體驗」活動替代</p>	<p>0</p>	<p>/</p>						<p>林敏樺老師</p>
<p>游泳興趣班: 讓學生掌握游泳技巧;培養他們對游泳的興趣，發展潛能;建立正確的價值觀及態度，如堅毅、承擔、與人合作</p>	<p>2021年5月 至 2021年6月</p>	<p>小二至中六</p>	<p>因疫情關係而取消游泳興趣班，改在校內進行替代活動:「劍球初探班」</p>	<p>0</p>	<p>/</p>						<p>葉芷欣主任</p>
<p>游泳訓練班: 讓學生掌握游泳技巧;提升他們對游泳的興趣，發展潛能;建立正確的價值觀及態度，如堅毅、承擔、與人合作</p>	<p>2021年5月 至 2021年6月</p>	<p>小三至中六</p>	<p>因疫情關係而取消游泳訓練班，改在校內進行替代活動「劍球初探班」</p>	<p>0</p>	<p>/</p>						<p>侯志業主任</p>
<p>劍球初探班(新增活動): 讓學生嘗試新興運動;提升他們對劍球運動的興趣，發展潛能;建立正確的價值觀及態度，如堅毅、與人合作</p>	<p>2021年5月 至 2021年6月</p>	<p>小四至中六</p>	<p>超過 90%學生參與活動，透過活動觀察，大部份學生對劍球運動感到興趣，而且表現出堅毅的精神</p>	<p>39,900</p>	<p>E5,E7</p>	<p>✓</p>	<p>✓</p>				<p>侯志業主任</p>
<p>虛擬旅程新體驗(新增活動): 以模擬旅遊體驗為主題，透過大澳漁村遊歷、西安旅遊展和模擬機場實景體驗，加深學生對本地文化及中華文化的認識，同時讓學生體驗旅遊的樂趣</p>	<p>2021年6月 15、16日</p>	<p>小一至中六</p>	<p>超過 90%學生參與活動，透過活動觀察，學生對本地文化及中華文化的認識均有所提升;根據學生問卷結果顯示，有超過90%學生表示喜歡是次虛擬旅程體驗</p>	<p>119,500</p>		<p>✓</p>	<p>✓</p>				<p>林敏樺老師、黃景華老師、莊志強主任、胡偉賢老師、黃耀鴻老師</p>

	風紀活動: 建立風紀隊員的團體合作精神	2021年7月	高小至高中 (風紀隊)	受新冠肺炎疫情影響因而取消活動	0	/							黃德軒老師
	暑期活動: 安排一連串有益身心的教育性活動，讓學生體驗多元化的群體生活，增廣見聞	2021年7月 12、13及14日	初小至高中	因疫情關係，暑期活動取消外出活動，改以校內進行體驗活動，包括正向教育工作坊、欣賞話劇表演和電影、6 BRICKS 訓練等。超過 95%學生參與暑期活動，根據老師觀察，學生積極參與課堂活動，生活體驗有所提升	57,584	E5,E7	✓	✓			✓		何詠芝主任
	攝影工作坊: 外聘導師舉辦攝影工作坊，以提升學生對攝影的興趣及技巧，培養美感	下學期	攝影學會	因疫情而取消了外出活動，外聘導師在校內共進行了12節課堂，帶領學生於校內拍攝。從課堂所見，整體學生十分喜愛拍攝，他們的拍攝技巧亦有所提升	42,770	E5,E7	✓				✓		黃景華老師
	課後興趣班(線上): 擴闊學生的學習經歷，發掘他們的潛能及興趣，使學生能積極參與群體生活，建立良好的人際關係，促進學生身心健康成長	全年	小一至中六	因疫情關係，改為網上形式進行有益身心的課後活動，包括英語暢遊班、正向教育班及故事班。超過 80%學生參與課堂，根據老師觀察，學生能積極參與課堂活動	86,610	E5	✓	✓	✓				何詠芝主任

	多元化體育活動: 透過運動精英培訓，讓學生發揮體育潛能，鍛鍊健康的體魄，提升社交能力，為校外體育精英選拔做好培訓	全年	小一至中六	因疫情關係，所有原訂的運動比賽取消，改以購買不同的體育用品，讓學生在校內接受運動精英培訓。根據教師觀察，學生經過重點式的運動培訓後，體魄較以前健康，社交能力亦有提升，部份學生更獲選入香港智障人士體育協會接受精英運動培訓	27,311	E7	✓	✓				葉慕謙主任
	綠色校園計劃: 舉辦環保講座、一人一花計劃，提升學生的環保意識及鼓勵他們實踐綠色生活	全年	全校	根據活動出席資料，超過 90%學生參與活動；透過活動觀察，大部份學生能投入活動及正確回答環保的問題	1,642	E1,E6,E7	✓	✓				林菁怡老師

第 1.2 項總開支

391,117

1.3	舉辦或參加境外交流活動或比賽，擴闊學生視野											
	初中境外遊(澳門): 1. 讓學生增廣見聞，增加對澳門的認識，欣賞其文化特色 2. 加強學生的自我照顧能力 3. 增強學生聆聽指示及參與團體活動的技巧 4. 讓學生享受旅遊樂趣	2021 年 5 月 27、28 日	中一至中三	因疫情而取消，改以校內「虛擬旅程新體驗」活動替代	0	/						胡偉賢老師
	高中境外遊(澳門): 1. 讓學生增廣見聞，增加對澳門的認識，欣賞其文化特色 2. 加強學生的自我照顧能力 3. 增強學生聆聽指示及執行能力 4. 讓學生享受旅遊樂趣	2021 年 6 月 2-4 日	中四至中六	因疫情而取消，改以校內「虛擬旅程新體驗」活動替代	0	/						莊志強主任
	第 1.3 項總開支				0							
	第 1 項總開支				705,183							

範疇	項目	用途	實際開支 (\$)	負責人
第 2 項 購買推行全方位學習所需的設備、消耗品、學習資源				
STEM	購買推行 STEM 學習所需的設備、消耗品、學習資源	E7	10,493.63	盧思遠主任
體育訓練	購買游泳示範影片	E8	10,000.00	葉芷欣主任
			第 2 項總開支	16,781.40
			第 1 及第 2 項總開支	725,676.63

*：輸入下表代號；每項開支可填寫多於一個代號。

開支用途代號				
E1	活動費用（報名費、入場費、課程費用、營費、場地費用、學習材料、活動物資等）	E6	學生參加獲學校認可的外間機構課程、活動或訓練費用	
E2	交通費	E7	設備、儀器、工具、器材、消耗品	
E3	境外交流／比賽團費（學生）	E8	學習資源（如學習軟件）	
E4	境外交流／比賽團費（隨團教師）	E9	其他（請說明）	
E5	專家／導師／教練費用		COVID 透過「一次性支援措施」支付因應 2019 冠狀病毒病疫情取消學習活動引致的開支	

受惠學生人數

全校學生人數：	255
受惠學生人數：	255
受惠學生人數佔全校學生人數百分比 (%)：	100%

全方位學習津貼聯絡人：曾詠茵主任(PSMCD)

附件三：學生活動支援津貼運用報告 2020-2021 學年

(一) 財務概況

A	本學年獲發撥款：	\$39,800
B	本學年總開支：	\$39,996
C	須退還教育局餘款 (A - B)：	\$0 (\$-196)

受惠學生人數及資助金額

學生類別	受惠學生人數	資助金額
綜合社會保障援助	40	\$ 21,050.5
學校書簿津貼計劃—全額津貼	36	\$ 18,945.5
校本評定有經濟需要	/	\$ / (上限為全學年津貼金額的 25%)
總計	76	\$39,996 [註：此項應等於 (一) B「本學年總開支」]

(二) 活動開支詳情

範疇	活動簡介	開支 (\$)	受惠學生 人次 ¹	基要學習經歷 (請於適用方格加上✓號，可選擇多於一項)				
				智能發展 (配合課程)	德育及公 民教育	體藝發展	社會服務	與工作有關的 經驗
1.1	本地活動：資助有經濟需要的學生參與不同學科／跨學科／課程範疇的全方位學習活動，提升學習效能（例如：實地考察、藝術賞析、參觀企業）							
課程	希戲劇場-閱讀科故事劇場活動	7,800	76	✓				
	第 1.1 項總開支	7,800						
1.2	本地活動：資助有經濟需要的學生參與多元化全方位學習活動，以豐富五種基要學習經歷（例如：多元智能活動、體藝文化活動、領袖訓練、服務學習、學會活動、校隊訓練、制服團隊活動、軍事體驗營）							
多元智能活動	正向遊戲課程	17,235	76	✓				✓
	第 1.2 項總開支	17,235						
1.3	境外活動：資助有經濟需要的學生參與境外活動／境外比賽							
/	/	/	/					
	第 1.3 項總開支	/						
1.4	資助有經濟需要的學生購買參與全方位學習活動所必要的基本學習用品及裝備							

範疇	活動簡介	開支(\$)	受惠學生 人次 ¹	基要學習經歷 (請於適用方格加上✓號,可選擇多於一項)				
				智能發展 (配合課程)	德育及公 民教育	體藝發展	社會服務	與工作有關的 經驗
多元智能活動	Trumptech - six-bricks	4,484	76	✓				
	第 1.4 項總開支	4,484						
1.5	其他							
暑期學習活動	話劇表演觀賞 (品德情意)	5,112	33	✓	✓			
暑期學習活動	正向教育工作坊	5,365	76	✓				✓
	第 1.5 項總開支	10,477						
1.6	透過「一次性支援措施」支付因應 2019 冠狀病毒病疫情取消學習活動引致的開支							
/	/	/	/					
	第 1.6 項總開支	/						
	總計	39,996	337 人次					

全方位學習聯絡人 (姓名、職位) : 曾詠茵主任 (PSMCD)

受惠學生人次指參加每項活動的學生人數, 學生參加多於一項活動可重複計算。

—完—